

AVIO600

AVIO1000

CE

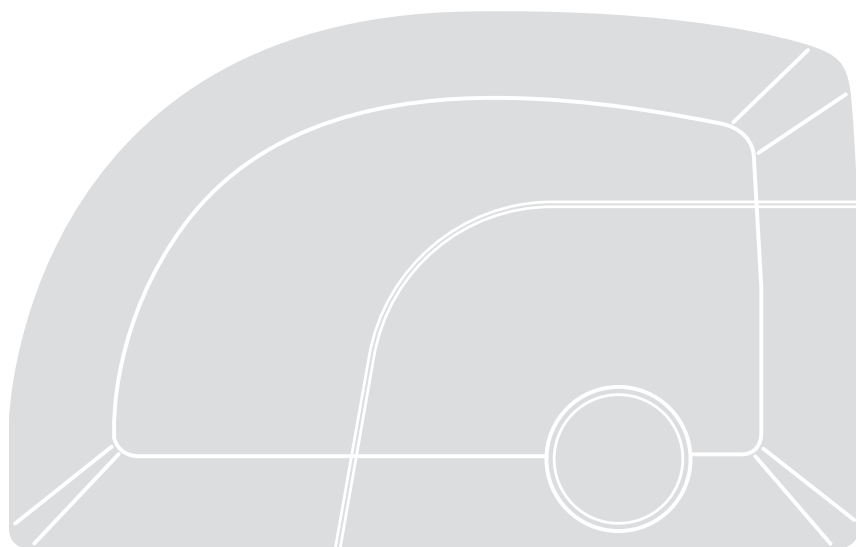

Motorisation pour portes de garage

FR - Instructions et avertissements pour l'installation et l'utilisation

EN - Instructions and warnings for installation and use

IT - Istruzioni ed avvertenze per l'installazione e l'uso

PL - Instrukcje i ostrzeżenia do instalacji i użytkowania

Nice Your
Smart
Home

— PHASE 1 —

ATTENTION - Instructions importantes pour la sécurité. Il est important de suivre toutes les instructions fournies étant donné qu'une installation incorrecte est susceptible de provoquer des dommages graves

ATTENTION - Instructions importantes pour la sécurité. Pour la sécurité des personnes, il est important de suivre ces instructions. Conserver ces instructions

- Avant de commencer l'installation, vérifier les « Caractéristiques techniques du produit » en s'assurant notamment qu'il est bien adapté à l'automatisation de votre pièce guidée. Dans le cas contraire, NE PAS procéder à l'installation
- Le produit ne peut pas être utilisé avant d'avoir effectué la mise en service comme l'explique le chapitre « Essai et mise en service »

ATTENTION - Conformément à la législation européenne actuelle, la réalisation d'un automatisme implique le respect des normes harmonisées prévues par la Directive Machines en vigueur, qui permettent de déclarer la conformité présumée de l'automatisme. De ce fait, toutes les opérations de branchement au secteur électrique, d'essai, de mise en service et de maintenance du produit doivent être effectuées exclusivement par un technicien qualifié et compétent !

- Avant l'installation du produit, s'assurer que tout le matériel à utiliser est en excellent état et adapté à l'usage prévu
- Le produit ne peut être utilisé par des personnes (y compris des enfants) dont les capacités physiques, sensorielles ou mentales sont limitées, ou ne disposant pas de l'expérience ou des connaissances nécessaires
- Les enfants ne doivent pas jouer avec l'appareil
- Ne pas laisser les enfants jouer avec les dispositifs de commande du produit. Conserver les télécommandes hors de la portée des enfants

ATTENTION - Afin d'éviter tout danger dû au réarmement accidentel du disjoncteur, cet appareil ne doit pas être alimenté par le biais d'un dispositif de manœuvre externe, par ex : temporisateur, ou bien être connecté à un circuit régulièrement alimenté ou déconnecté par la ligne

- Sur le réseau d'alimentation de l'installation, prévoir un disjoncteur (vendu séparément) ayant un écart d'ouverture entre les contacts qui garantisse la coupure complète du courant électrique dans les conditions prévues pour la catégorie de surtension III
- Pendant l'installation, manipuler le produit avec soin en évitant tout écrasement, choc, chute ou contact avec des liquides de quelque nature que ce soit. Ne pas positionner le produit près de sources de chaleur, ni l'exposer à des flammes nues. Toutes ces actions peuvent l'endommager et créer des dysfonctionnements ou des situations de danger. Le cas échéant, suspendre immédiatement l'installation et s'adresser au service après-vente
- Le fabricant décline toute responsabilité en cas de dommages patrimoniaux causés à des biens ou à des personnes dérivant du non-respect des instructions de montage. Dans ces cas, la garantie pour défauts matériels est exclue
- Le niveau de pression acoustique d'émission pondérée A est inférieur à 70 dB(A)
- Le nettoyage et la maintenance qui doivent être effectués par l'utilisateur ne doivent pas être confiés à des enfants sans surveillance
- Avant toute intervention (maintenance, nettoyage), il faut toujours débrancher le produit du secteur

- Contrôler fréquemment l'installation, en particulier les câbles, les ressorts et les supports pour repérer d'éventuels déséquilibres et signes d'usure ou de dommages. Ne pas utiliser l'installation en cas de réparations ou de réglages nécessaires étant donné qu'une panne ou un mauvais équilibrage de l'automatisme peut provoquer des blessures
- Les matériaux d'emballage du produit doivent être mis au rebut dans le plein respect des normes locales en vigueur
- Éloigner les personnes de l'automatisme lors de son actionnement au moyen des éléments de commande
- Durant cette opération, contrôler l'automatisme et s'assurer que les personnes restent bien à une distance de sécurité jusqu'à la fin de la manœuvre
- Ne pas activer le produit lorsque des personnes effectuent des travaux sur l'automatisme ; débrancher l'alimentation électrique avant de permettre la réalisation de ces travaux

INSTRUCTIONS D'INSTALLATION

- Avant d'installer la motorisation, contrôler que tous les organes mécaniques sont en bon état, qu'ils sont correctement équilibrés et qu'aucun obstacle n'empêche le bon actionnement de l'automatisme
- Si la porte à automatiser est équipé d'une porte piétonne, préparer l'installation avec un système de contrôle qui désactive le fonctionnement du moteur lorsque la porte piétonne est ouverte
- S'assurer que les éléments de commande sont bien à l'écart des organes en mouvement tout en restant directement visibles.
- Sous réserve de l'utilisation d'un sélecteur, les éléments de commande doivent être installés à une hauteur minimale de 1,5 m et ne doivent pas être accessibles
- En cas de mouvement d'ouverture contrôlé par un système anti-incendie, s'assurer de la fermeture des éventuelles fenêtres de plus de 200 mm par les éléments de commande
- Prévenir et éviter toute possibilité de coincement entre les parties en mouvement et les parties fixes durant les manœuvres
- Apposer de façon fixe et définitive l'étiquette concernant la manœuvre manuelle près de l'élément qui la permet
- Après l'installation de la motorisation s'assurer que le mécanisme, le système de protection et toute manœuvre manuelle fonctionnent correctement

DESCRIPTION DU PRODUIT

— PHASE 2 —

2.1 – TYPE D'UTILISATION

AVIO est une ligne d'opérateurs destinés à l'automatisation des portes sectionnelles et avec l'accessoire GA2, non fourni, des portes basculantes à ressorts ou à contrepoids.

Toute utilisation différente de celle qui est décrite ci-dessus et dans des conditions différentes de ce qui est prévu dans le présent manuel est interdite.

AVIO fonctionne à l'énergie électrique. En cas de coupure du courant, il est possible de débrayer l'opérateur avec le cordon prévu à cet effet et de manœuvrer la porte à la main.

Dans le modèle AVIO1000, il est également possible d'utiliser l'accessoire en option : batterie tampon PR100.

TABLEAU 1 - Comparaison des caractéristiques essentielles des opérateurs AVIO

Opérateur type	AVIO600	AVIO1000
Couple maximal (correspondant à la force maximale)	10,8 Nm (600 N)	18 Nm (1000 N)
Unités ECSBus maxi	6	6
Alimentation de secours	avec PR100	avec PR100
Longueur rail	3x1 m	4x1 m

2.2 – DESCRIPTION DE L'AUTOMATISME

Pour préciser certains termes et aspects d'une installation d'automatisation pour portes sectionnelles ou basculantes, nous donnons dans la figure 1 un exemple typique d'utilisation de AVIO600 et AVIO1000 :

- A)** Clignotant avec antenne incorporée FL200 (en option)
- B)** Paire de photocellules PH200 (en option)
- C)** Butées mécaniques
- D)** Opérateur AVIO600 ou AVIO1000

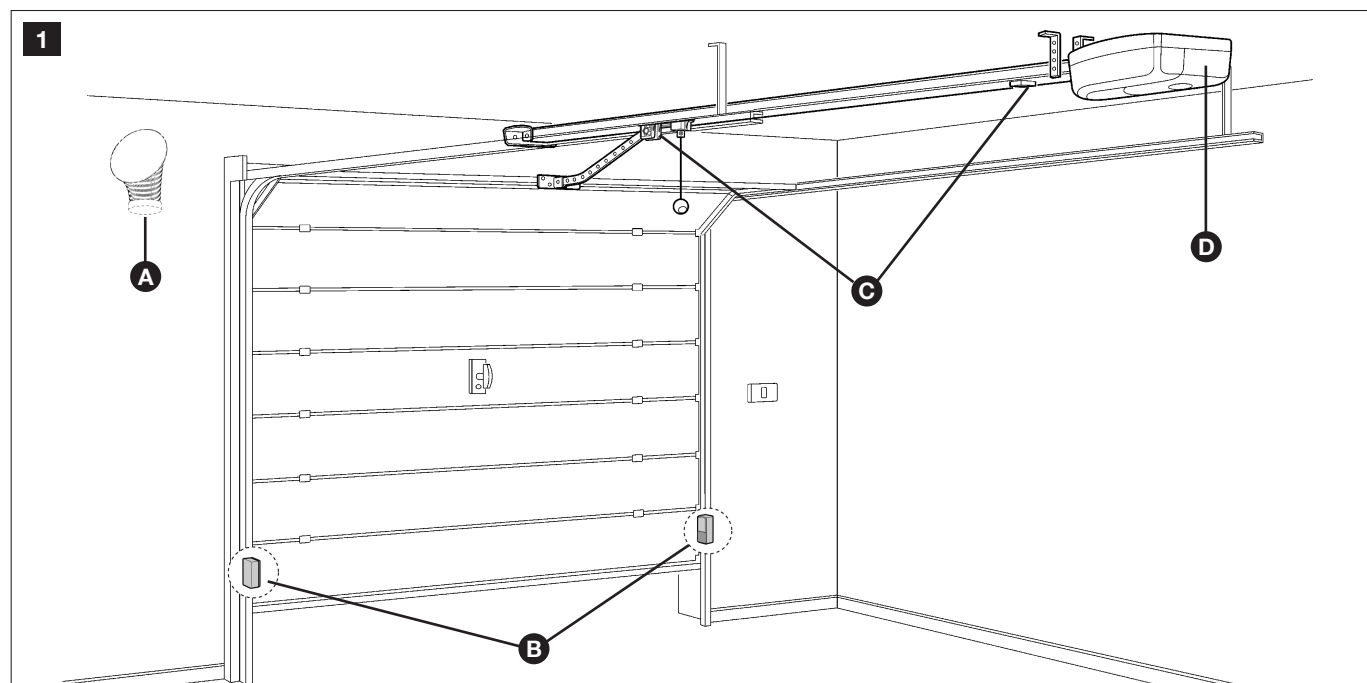

2.3 – DESCRIPTION DES DISPOSITIFS

AVIO600 et AVIO1000 peuvent être constitués des dispositifs présents sur la figure 2 ; vérifier immédiatement la correspondance avec le contenu de l'emballage et contrôler l'intégrité des dispositifs.

Note : pour adapter AVIO600 et AVIO1000 aux normes locales, le contenu de l'emballage peut varier ; le contenu exact figure sur l'emballage. En tout cas, consultez toujours le vendeur.

TABLEAU 2 - Liste des composants et accessoires

Référence	AVIO600	AVIO1000
a	1 opérateur électromécanique AVIO600 avec logique de commande intégrée	1 opérateur électromécanique AVIO1000 avec logique de commande intégrée
b	1 rail de 3 m avec courroie préassemblée	1 rail de 4 m avec courroie préassemblée
c	2 profils de jonction	3 profils de jonction
d	2 pattes de fixation au plafond	4 pattes de fixation au plafond
e	Quincaillerie : vis, rondelles, etc. voir tableaux 1, 2, 3 et 4 (*).	Quincaillerie : vis, rondelles, etc. voir tableaux 1, 2, 3 et 4 (*).
f	2 émetteurs radio ECCO5...	2 émetteurs radio ECCO5...
g	Paire de photocellules à monter en applique PH200	Paire de photocellules à monter en applique PH200
h	Clignotant avec antenne incorporée FL200	Clignotant avec antenne incorporée FL200

* Les vis nécessaires à la fixation de AVIO600 et AVIO1000 ne sont pas fournies car elles dépendent de l'épaisseur et du type de matériau.

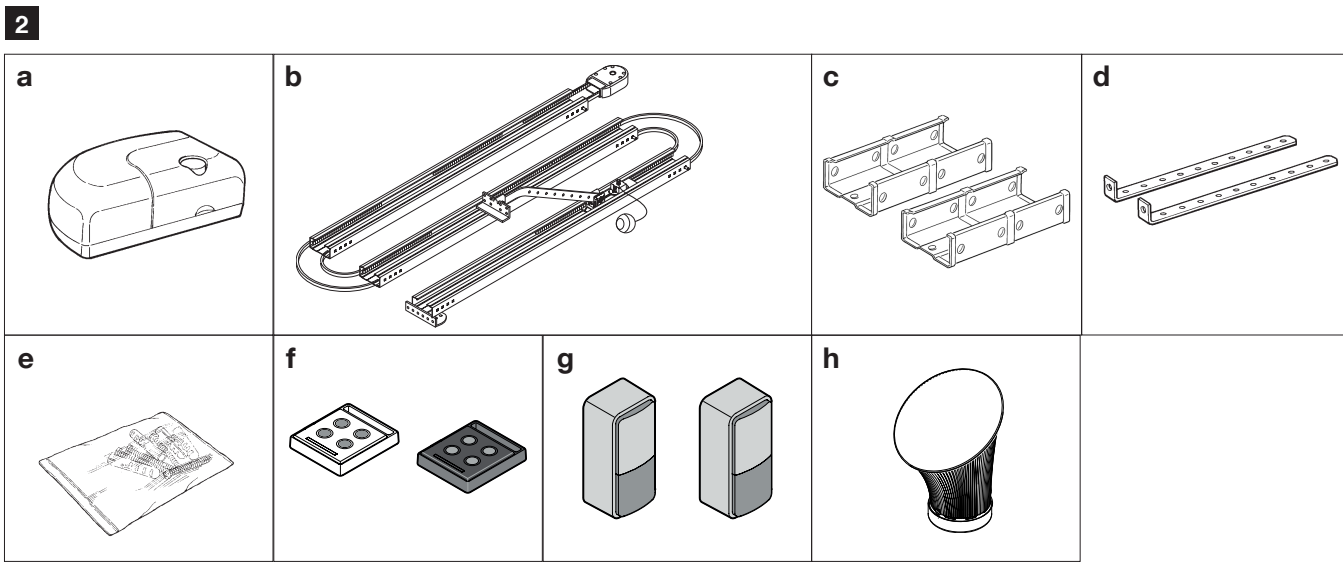

2.3.1 – Opérateurs électromécaniques AVIO600 et AVIO1000

AVIO600 et AVIO1000 sont des opérateurs électromécaniques composés d'un moteur en courant continu à 24 V. Ils sont munis de débrayage mécanique avec cordon qui permet de manœuvrer manuellement la porte en cas de coupure de courant. L'opérateur est fixé au plafond avec les pattes de fixation fournies. Il est possible d'utiliser l'accessoire « batterie tampon » PR100 qui permet d'effectuer certaines manœuvres même en cas de coupure de courant.

La logique de commande assure la commande de l'opérateur et le contrôle de l'alimentation des différents composants ; elle est composée d'une carte électronique avec récepteur radio incorporé.

Fig 3 :

Les quatre touches P1, P2, P3 et PR [B] et les LED correspondantes sont utilisées pour la programmation de la logique de commande.

Pour faciliter les branchements électriques, des bornes extractibles séparées sont prévues pour chaque dispositif [A], extractibles et de couleur différente suivant la fonction remplie. À chaque borne d'entrée correspond une LED qui en signale l'état.

Le branchement au secteur est très simple : il suffit d'introduire la fiche électrique dans une prise de courant.

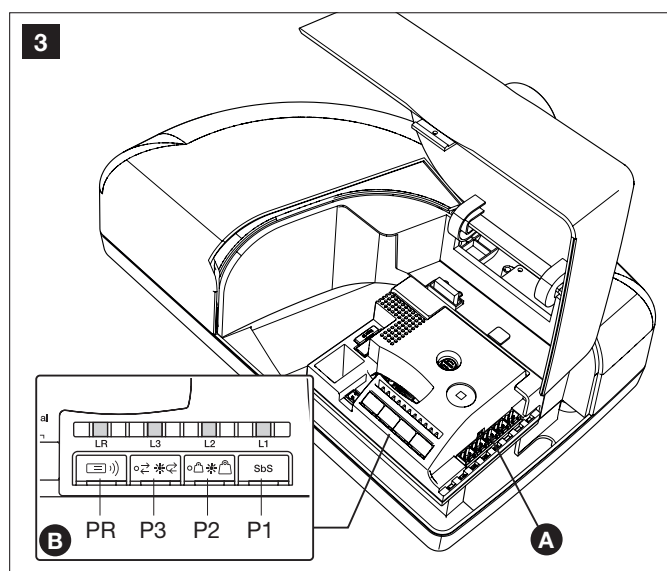

Liste de la quincaillerie	AVIO600	AVIO1000
Écrous autofreinés M6	p.ces 2	p.ces 4
Vis M6x14	p.ces 2	p.ces 4
Vis 6,3x38 à tête à six pans creux	p.ces 4	p.ces 4

2.3.2 – Photocellules PH200 (en option)

La paire de photocellules pour montage au mur PH200, une fois connectée à la logique de commande, permet de détecter les obstacles qui se trouvent dans l'axe optique entre émetteur (TX) et récepteur (RX).

Liste de la quincaillerie pour PH200	Q.té
Vis HI LO 4X9,5	p.ces 4
Vis autotaraudeuse 3,5X25	p.ces 4
Cheville nylon s 5 c	p.ces 4

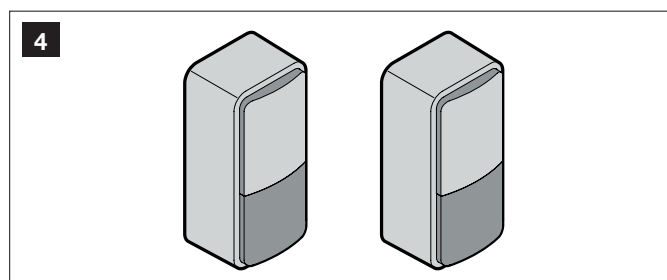

2.3.4 – Clignotant avec antenne incorporée FL200 (en option)

Le clignotant est commandé par la logique de commande et signale la situation de danger quand la porte est en mouvement. À l'intérieur du dispositif se trouve également l'antenne pour le récepteur radio.

TABLEAU 6

Liste de la quincaillerie pour FL200	Q.té
Vis autotaraudeuse 4,2X32	p.ces 4
Cheville nylon s 6 c	p.ces 4

6

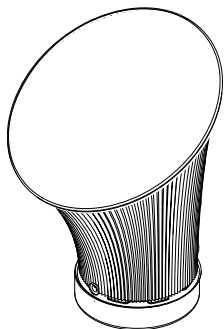

2.3.5 – Émetteur radio ECCO5...

L'émetteur radio permet de commander à distance l'ouverture et la fermeture de la porte. Il dispose de 5 touches qui peuvent toutes être utilisées pour les 5 types de commande d'un même automatisme ou bien pour commander jusqu'à 5 automatismes différents.

La transmission de la commande est confirmée par la LED **[A]** ; un œillet **[B]** permet de le fixer à un porte-clé.

7

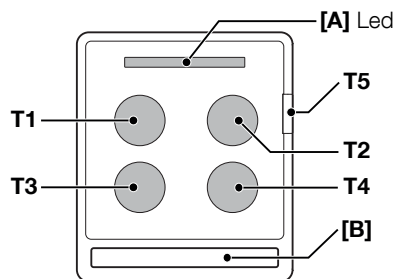

INSTALLATION

— PHASE 3 —

⚠ L'installation doit être effectuée par du personnel qualifié et dans le plein respect des indications du chapitre 1 « AVERTISSEMENTS ».

3.1 – CONTRÔLES PRÉLIMINAIRES

AVIO600 et AVIO1000 ne peuvent pas motoriser une porte qui ne fonctionne pas correctement et qui n'est pas sûre et ne peuvent pas remédier à des défauts causés par une installation erronée ou par une maintenance insuffisante de la porte.

ATTENTION : une installation incorrecte peut causer de graves dommages.

Avant de procéder à l'installation, il faut :

- Vérifier que le mouvement de la porte n'encombre pas la rue ou les trottoirs publics.
- Enlever les câbles ou les chaînes inutiles et désactiver tous les appareillages qui ne sont plus nécessaires après l'installation du moteur.

- Vérifier que le poids et les dimensions de la porte rentrent dans les limites d'utilisation (paragraphe 3.1.1) ; en cas contraire, AVIO ne peut pas être utilisé.

- Vérifier que la structure de la porte est adaptée pour être automatisée et conforme aux normes en vigueur.

- Vérifier que dans la course de la porte, aussi bien en fermeture qu'en ouverture, il n'y a pas de points avec une plus grande friction.

- Vérifier la robustesse des butées mécaniques de la porte en contrôlant qu'il n'y a pas de risques de sortie des rails.

- Vérifier que la porte est bien équilibrée, c'est-à-dire qu'elle ne doit pas bouger si elle est laissée arrêtée dans une position quelconque.

- Vérifier que la zone de fixation de l'opérateur est compatible avec l'encombrement de l'opérateur proprement dit et qu'elle permet la manœuvre de débrayage de manière facile et sûre.

- Vérifier que les points de fixation des différents dispositifs sont dans des zones à l'abri des chocs et que les surfaces de fixation sont suffisamment solides.

- Vérifier que les surfaces de fixation des photocellules sont plates et permettent un alignement correct entre TX et RX.

- Faire particulièrement attention au choix des méthodes de fixation de la tête du rail et des pattes au plafond. La tête du rail devra supporter tout l'effort nécessaire pour l'ouverture et la fermeture de la porte ; les pattes au plafond devront supporter tout le poids de l'AVIO. Dans les deux cas, il faudra considérer l'usure et les déformations qui peuvent se produire dans le temps.
- Vérifier qu'il y a les espaces minimum et maximum indiqués dans la figure 8.

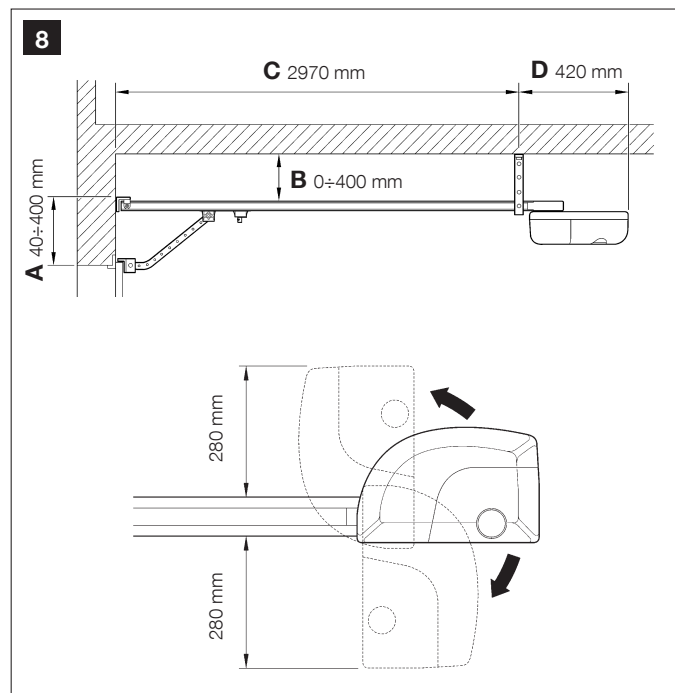

- Il est conseillé de fixer l'opérateur au niveau de la ligne du milieu de la porte mais un léger écart est admis. Par exemple, pour monter le BRAS OSCILLANT à côté de la poignée (figure 9).

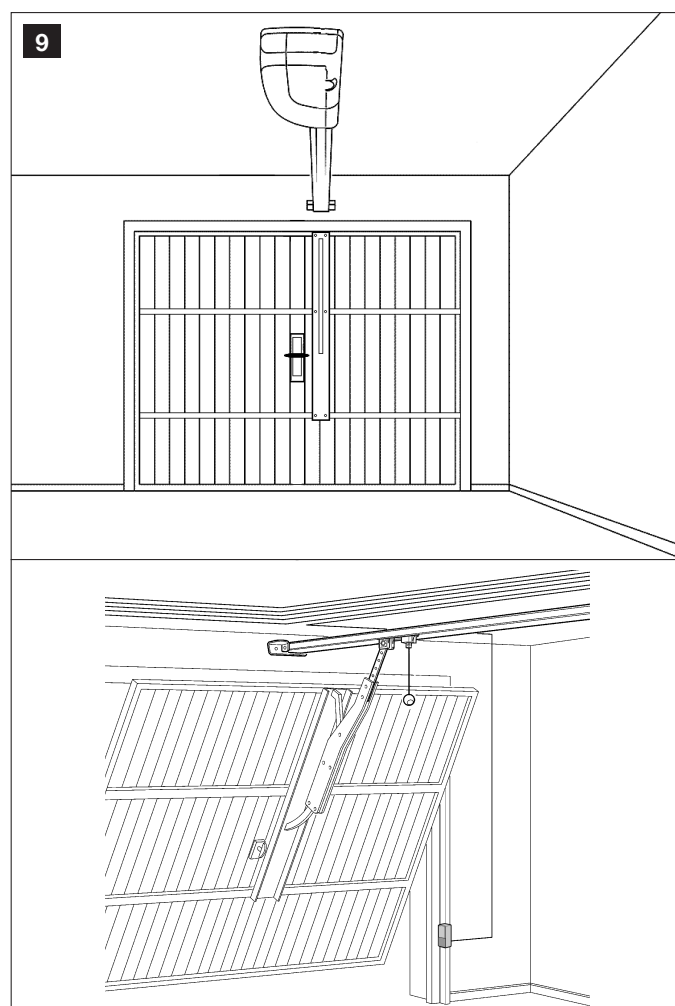

- Vérifier qu'au niveau de la porte (ou légèrement sur le côté), distances « A » et « B », les conditions permettent la fixation de la tête du rail ; en particulier, vérifier que le matériau est suffisamment robuste et compact.

Vérifier que le long de la ligne « C », il est possible de fixer AVIO au plafond à l'aide des pattes de fixation.

Si la porte à automatiser est une porte basculante (aussi bien à contrepoids qu'à ressorts), il faut installer le BRAS OSCILLANT GA2 qui pourra être monté à côté de la poignée (figure 9).

- Vérifier que la distance [E] de la figure 10, c'est-à-dire la distance minimum entre le côté supérieur du rail et le point maximum atteint par le bord supérieur de la porte, a une valeur minimum de 65 mm et maximum de 100 mm. Autrement AVIO ne peut pas être installé.

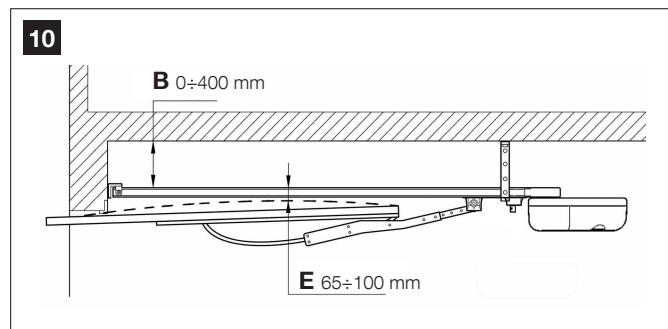

Si la porte ferme un local dépourvu d'une autre voie d'accès, il est conseillé d'installer le KIT de DÉBRAYAGE EXTÉRIEUR GU2 (figure 11). Autrement, une panne ou, pour la version AVIO600 dépourvue de batterie tampon, une banale coupure de courant peut empêcher l'accès au local.

Note : les instructions de montage du bras oscillant et du kit de débrayage extérieur se trouvent dans les emballages des accessoires.

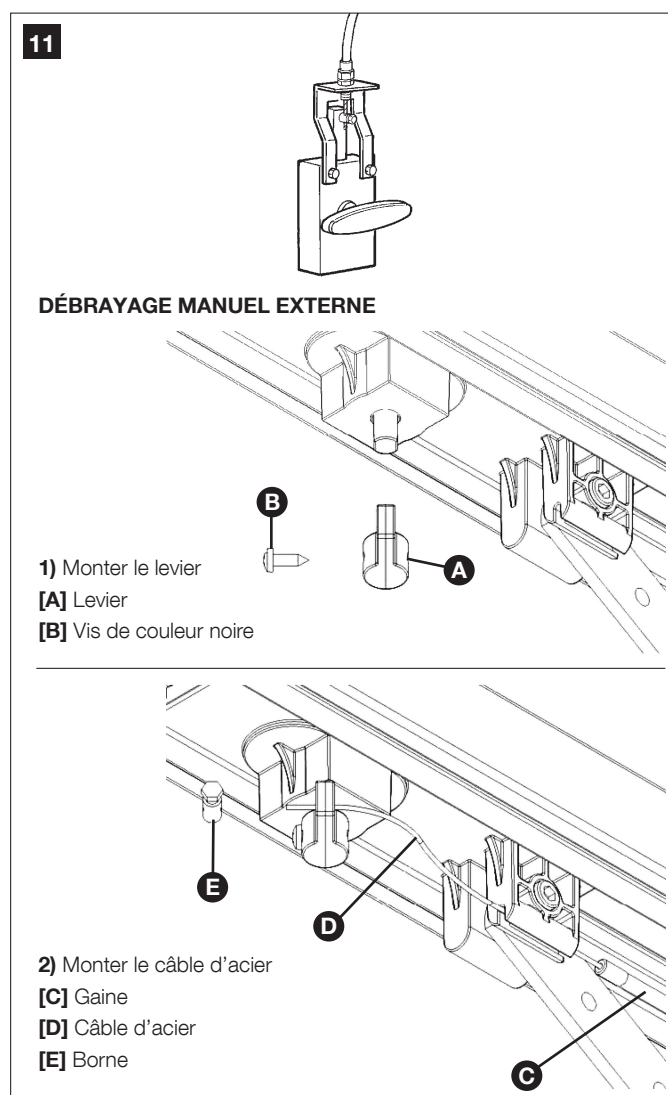

3.1.1 – Limites d'utilisation

Le chapitre 6 « Caractéristiques techniques » fournit les données essentielles pour évaluer si les composants de AVIO600 et AVIO1000 sont adaptés au cas spécifique. En principe, AVIO600 et AVIO1000 peuvent automatiser des portes sectionnelles et basculantes à usage résidentiel dont les caractéristiques ont les valeurs indiquées dans le tableau 7.

La forme de la porte et les conditions climatiques (par exemple présence de vent fort), peuvent réduire ces valeurs maximums. Dans ce cas, il faut mesurer la force nécessaire pour manœuvrer la porte dans les pires conditions et la comparer aux données indiquées dans les caractéristiques techniques.

TABLEAU 7

Modèle	Force maximale	Porte SECTIONNELLE		Porte BASCULANTE non débordante (avec GA2)		Porte BASCULANTE débordante (avec GA2) ou à ressorts (sans GA2)	
		Hauteur	Largeur	Hauteur	Largeur	Hauteur	Largeur
AVIO600	600N	2,4m	4,4m	2,2m	4,2m	2,8m	4,2m
AVIO1000	1,000N	3,4m	5,2m	3,2m	5 m	3,5m	5 m

3.1.2 – Liste des câbles

Les câbles nécessaires pour l'installation de AVIO peuvent varier suivant le type et la quantité de dispositifs présents ; la figure 12 illustre les câbles nécessaires pour une installation typique ; aucun câble n'est fourni avec AVIO.



Tableau 8 : Liste des câbles

Connexion	Type de câble	Longueur maximum autorisée
[A] Entrée OPEN	Câble 2 x 0,5 mm ²	20 m (note 1)
[B] Entrée STOP	Câble 2 x 0,5 mm ²	20 m (note 1)
[C] Entrée SbS	Câble 2 x 0,5 mm ²	20 m (note 1)
[D] Entrée/sortie BUS	Câble 2 x 0,75 mm ²	20 m
[E] Sortie clignotant FLASH	Câble 2 x 0,5 mm ²	20 m
[F] Antenne radio	Câble blindé type RG58	20 m (longueur conseillée : moins de 5m)

Note 1 – Pour les câbles BUS, STOP et SbS, il n'y a pas de contre-indications particulières à l'utilisation d'un seul câble qui regroupe plusieurs connexions ; par exemple, un seul câble 4x0,5 mm².

ATTENTION ! – Les câbles utilisés doivent être adaptés au type d'installation ; par exemple, on conseille un câble type H03VV-F pour la pose à l'intérieur.

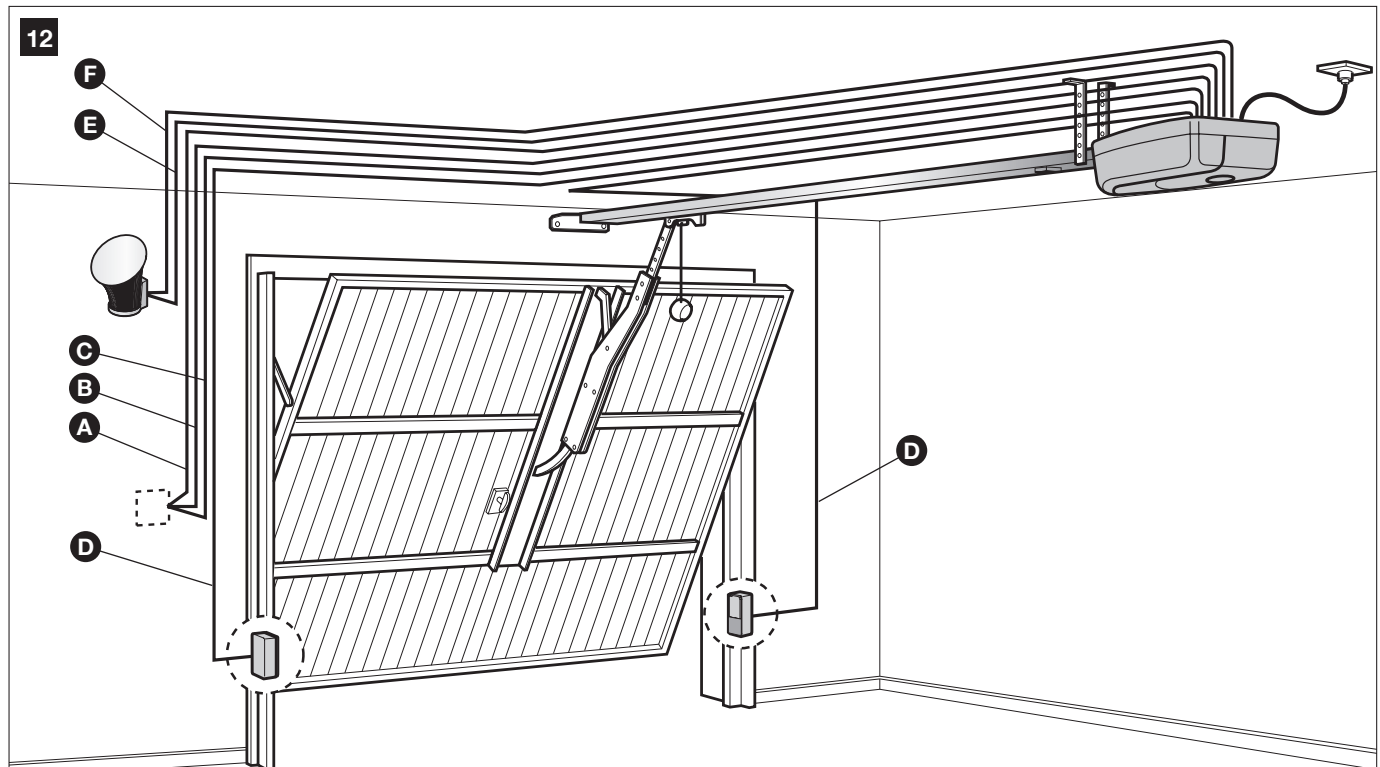
3.2 – PRÉPARATION DE L'INSTALLATION ÉLECTRIQUE

À part la fiche et le câble d'alimentation électrique, tout le reste de l'installation est à très basse tension (24 V environ) ; elle peut donc être réalisée par du personnel sans qualification particulière à condition de suivre scrupuleusement toutes les instructions du présent manuel.

Après avoir choisi la position des différents dispositifs en utilisant comme exemple la figure 12, il est possible de commencer par la préparation des conduits pour le passage des câbles électriques de connexion entre les dispositifs et la logique de commande.

Les conduits servent à protéger les câbles électriques et à éviter les détériorations accidentelles, par exemple en cas de choc.

3.2.1 – Branchement au secteur

Même si le branchement de AVIO à la ligne d'alimentation électrique ne rentre pas dans les objectifs du présent manuel, nous rappelons que :

- **La ligne d'alimentation électrique doit être posée et connectée par un technicien professionnel qualifié.**
- **Se faire installer une prise « schuko » de 16, protégée de manière adéquate, dans laquelle brancher la fiche électrique qui équipe AVIO.**
- **Veiller à ce que le câble d'alimentation ne pende pas sur des parties mobiles ou dans des zones dangereuses.**

3.3 – INSTALLATION DES DIFFÉRENTS DISPOSITIFS

Selon le modèle, l'installation de AVIO se compose des parties suivantes :

- Assemblage du rail fourni avec AVIO600 (voir le paragraphe 3.3.1).
- Assemblage du rail fourni avec AVIO1000 (voir le paragraphe 3.3.2).
- Fixation de l'opérateur au rail (voir le paragraphe 3.3.3).
- Fixation de l'opérateur au plafond (voir le paragraphe 3.3.4).

3.3.1 – Assemblage du rail fourni avec AVIO600

Le rail fourni avec AVIO600 doit être assemblé de la façon suivante :

1. Avant de procéder à l'assemblage du rail, desserrer la vis de réglage du renvoi de tension de la courroie, comme sur la figure 13.
2. Retirer la courroie des trois pièces qui formeront le rail (à l'exclusion de la partie à proximité de la poulie de renvoi) et la positionner sur le côté.

3. À l'aide d'un marteau, emboîter solidement les trois pièces du rail à l'intérieur des deux étriers de jonction **[A]**, comme indiqué sur la figure 14.

Important – les rails doivent coulisser dans les étriers jusqu'à ce qu'on entende un déclic sec.

4. Repositionner, avec beaucoup d'attention, la courroie dans le rail en évitant les entortillements.
5. Emboîter solidement la tête **[B]** dans le rail, comme sur la figure 15.
6. Enfin, en agissant sur la vis de réglage **[C]** du renvoi de tension de la courroie, tendre la courroie comme sur la figure 16.

Attention - Une courroie TRÈS tendue risque de casser l'opérateur ; une courroie PEU tendue peut causer des bruits gênants.

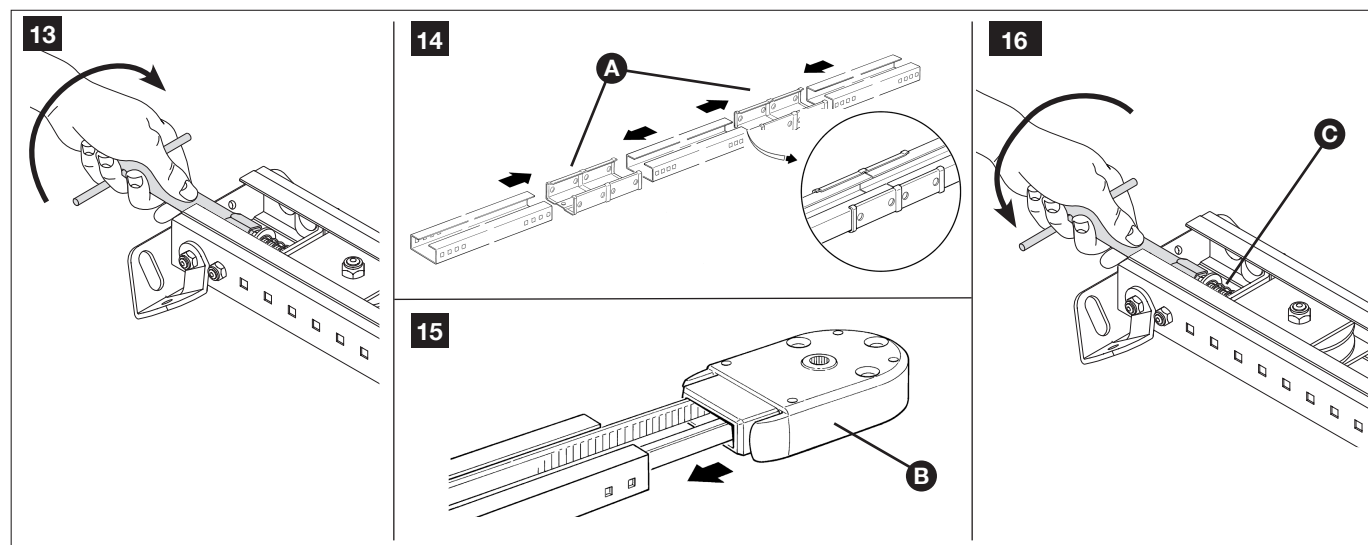

3.3.2 – Assemblage du rail fourni avec AVIO1000

Le rail est composé de 4 profils de 1 m, ce qui permet de réaliser le rail en 2 versions :

VERSION DE 3m :

Si la porte à automatiser a une hauteur inférieure ou égale à 2,5 m, assembler le rail comme suit :

1 Couper la courroie à l'extrémité libre sur une longueur de 2 m exactement, comme indiqué sur la figure 17.

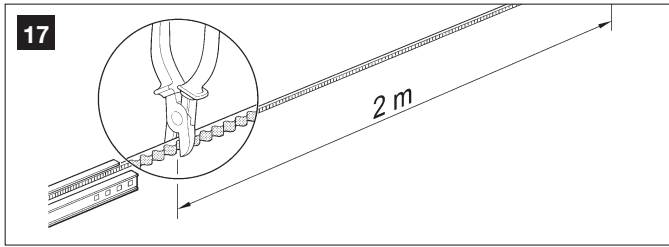

2 Dévisser complètement l'écrou M8 [C], comme indiqué sur la figure 18.

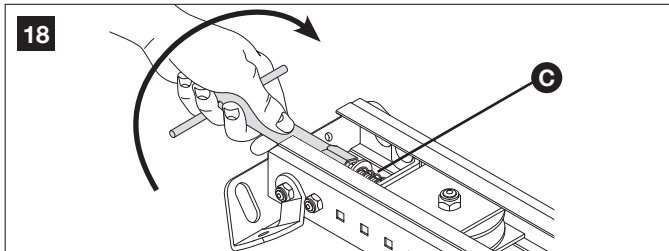

3 Faire coulisser jusqu'à la moitié du rail le renvoi de tension de la courroie [D], comme indiqué sur la figure 19, et extraire complètement le chariot.

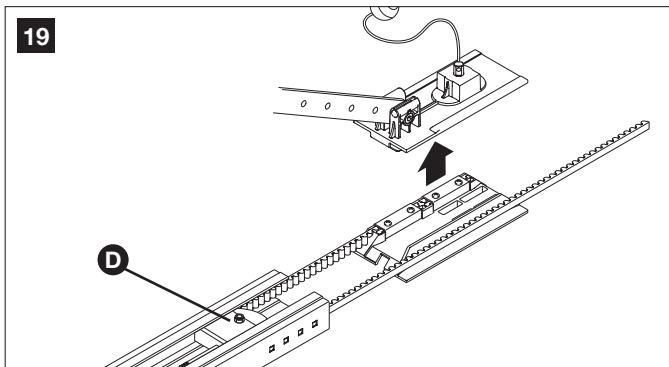

4 Faire passer l'extrémité libre de la courroie à travers la tête, comme indiqué sur la figure 20, et la fixer au chariot avec les vis et les rondelles déjà présentes, comme indiqué sur la figure 21. Faire attention à la position de la courroie : elle doit avoir les dents vers l'intérieur, être droite et ne pas être entortillée.

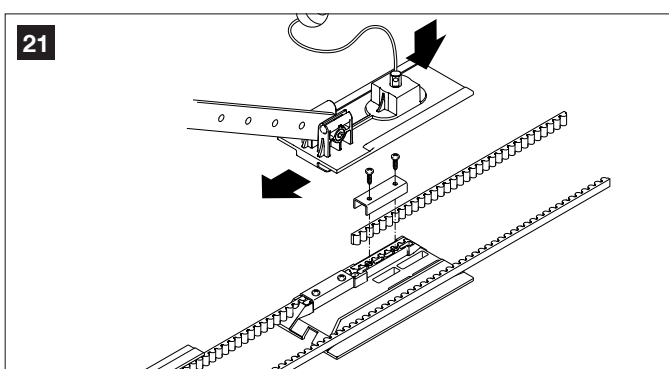
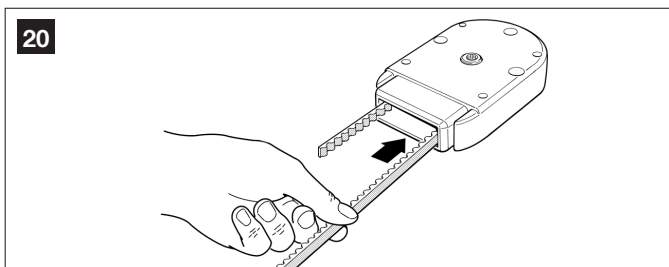

5 Emboîter les trois pièces du rail en les fixant solidement à l'intérieur des deux étriers de jonction [A], en utilisant un marteau, comme sur les figures 22 et 22a.

Important – les rails doivent coulisser dans les étriers jusqu'à ce qu'on entende un déclic sec.

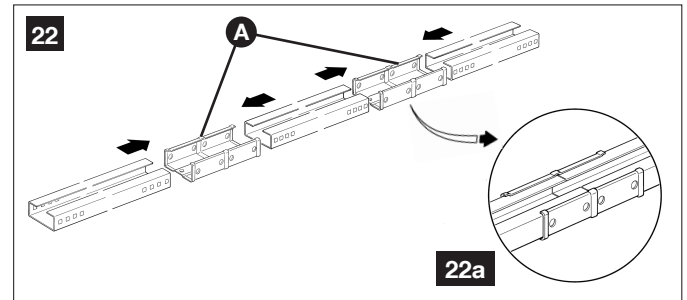

6 Remettre dans leur position initiale le renvoi de tension de la courroie et le chariot. Assembler la tête du rail [B], comme indiqué sur la figure 23. Cette opération requiert une certaine force : utiliser éventuellement un marteau en caoutchouc.

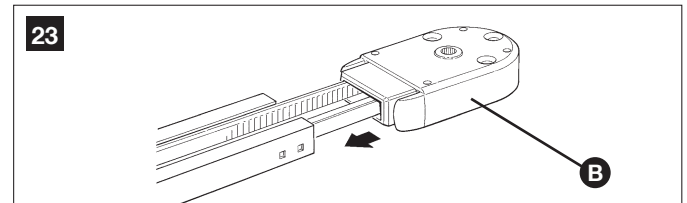

7 Introduire dans la vis du renvoi de tension de la courroie le ressort, la rondelle et l'écrou M8 [C] comme indiqué sur la figure 24.

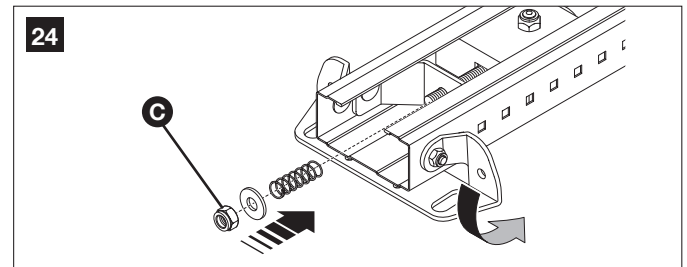

8 Tendre la courroie au moyen de l'écrou M8 [C] (figure 25) jusqu'à ce qu'elle soit suffisamment rigide.

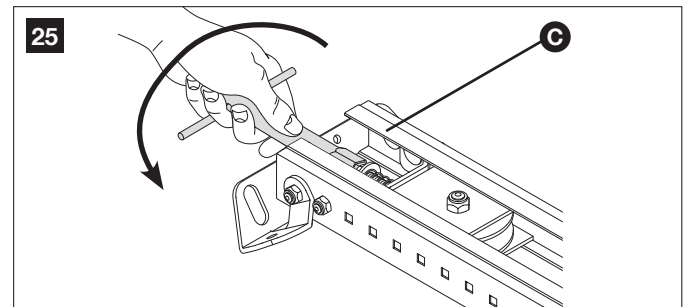

VERSION DE 4m :

Si la porte à automatiser a une hauteur supérieure à 2,5 m, assembler le rail comme suit :

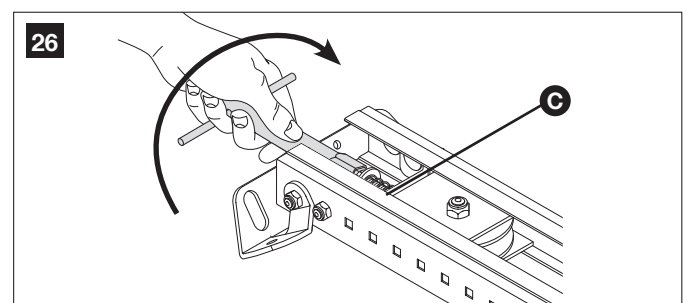

1 Dévisser complètement l'écrou M8 [C], comme indiqué sur la figure 26.
2 Faire coulisser jusqu'à la moitié du rail le renvoi de tension de la courroie [D], comme indiqué sur la figure 27, et extraire complètement le chariot.

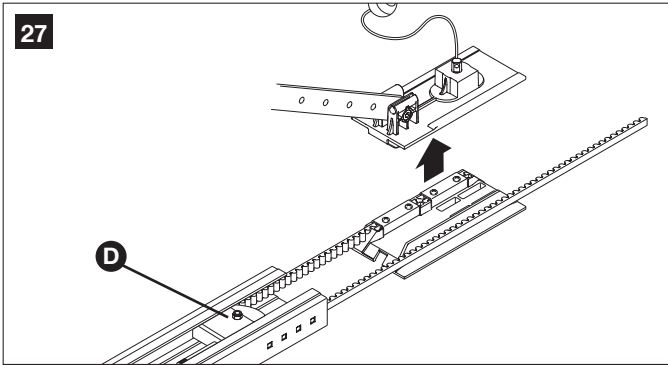

3 Faire passer l'extrémité libre de la courroie à travers la tête, comme indiqué sur la figure 28, et la fixer au chariot avec les vis et les rondelles déjà présentes, comme indiqué sur la figure 29. Faire attention à la position de la courroie : elle doit avoir les dents vers l'intérieur, être droite et ne pas être entortillée.

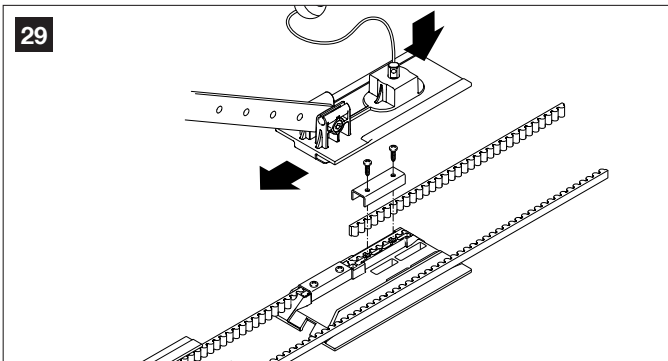
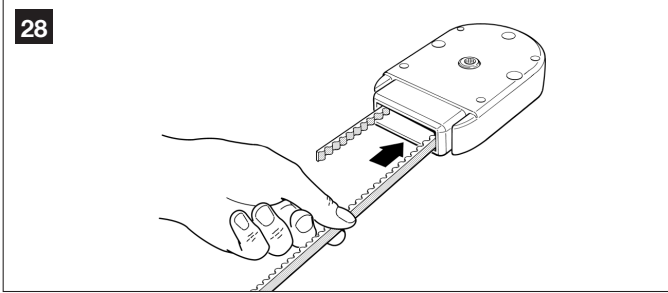

4 À l'aide d'un marteau, emboîter solidement les quatre pièces du rail à l'intérieur des trois étriers de jonction **[A]**, comme indiqué sur la figure 30.
Attention - Les rails doivent coulisser dans les étriers jusqu'à ce qu'on entende un déclic sec.

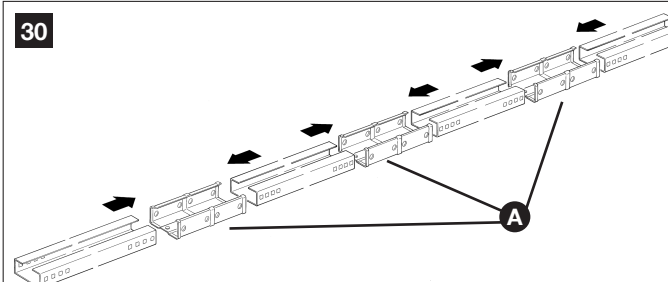

5 Remettre dans leur position initiale le renvoi de tension de la courroie et le chariot. Assembler la tête du rail **[B]**, comme indiqué sur la figure 31. Cette opération requiert une certaine force : utiliser éventuellement un marteau en caoutchouc.
6 Introduire dans la vis du renvoi de tension de la courroie le ressort, la rondelle et l'écrou M8 **[C]** comme indiqué sur la figure 32.

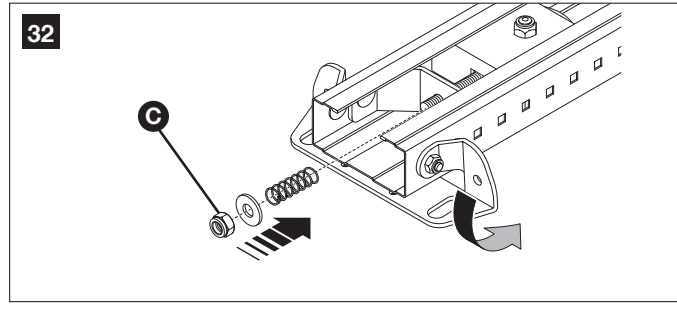
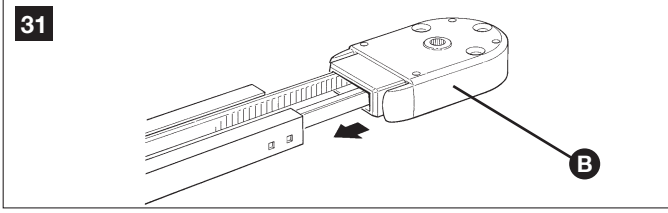

7 Tendre la courroie au moyen de l'écrou M8 **[C]** (figure 33) jusqu'à ce qu'elle soit suffisamment rigide.

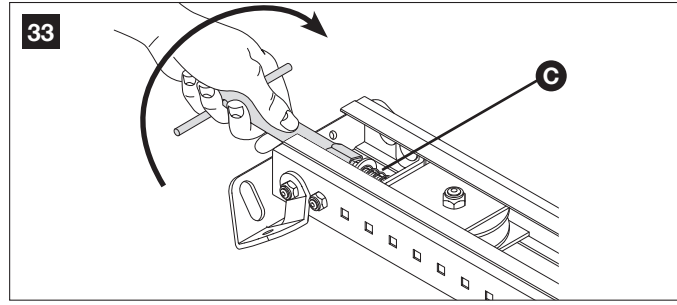

3.3.3 - Fixation de l'opérateur au rail

1 Accoupler l'arbre de sortie de l'opérateur AVIO600 avec la tête du rail **[B]** ; puis fixer à l'aide des 4 vis M6,3x45 **[E]**.

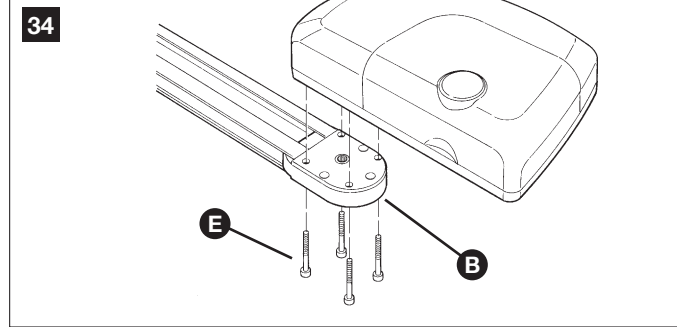

L'opérateur peut être tourné dans trois positions différentes.

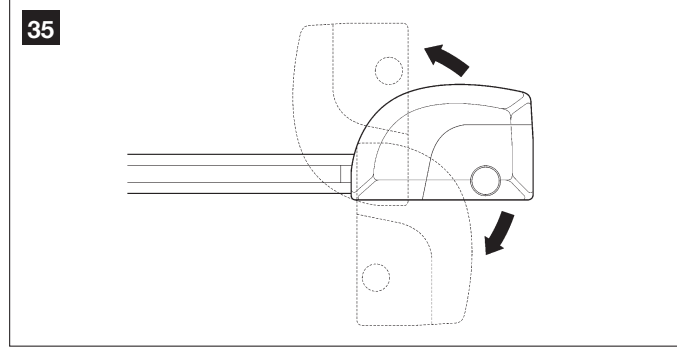

3.3.4 - Fixation de l'opérateur au plafond

1 En respectant les distances A, B et C de la figure 8, tracer au centre de la porte (ou légèrement sur le côté comme dans la figure 11) les deux points de fixation de la patte avant du rail. Suivant le type de matériau, la patte avant peut être fixée avec des rivets, des chevilles ou des vis (figure 36). Si les distances A, B et C (figure 8) le permettent, la patte peut être fixée directement au plafond.

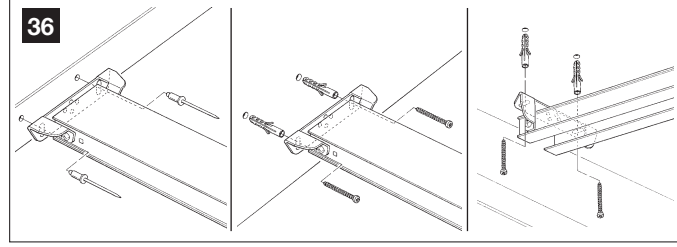

2 Après avoir percé aux points prévus, en laissant la tête de l'opérateur par terre, soulever le rail par la partie avant et le fixer avec deux vis, chevilles ou rivets suivant la surface.

3 Fixer les pattes **[F]** à l'aide des vis **[G]** et les écrous **[H]** en choisissant le trou qui permet de respecter le plus possible la distance B (voir figure 8).

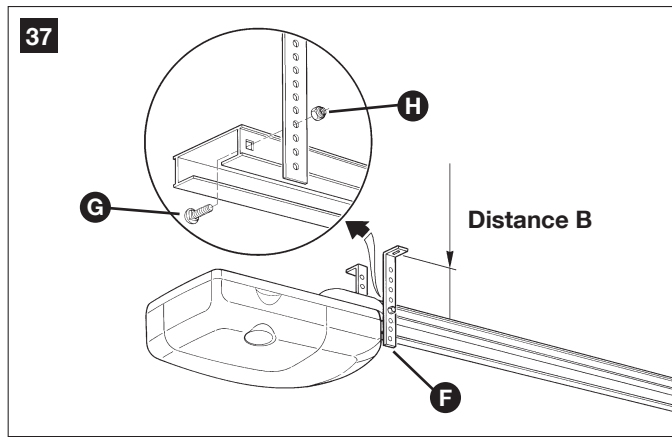

4 En utilisant une échelle, soulever l'opérateur de manière à appuyer les pattes au plafond. Marquer les points de perçage puis reposer l'opérateur au sol.

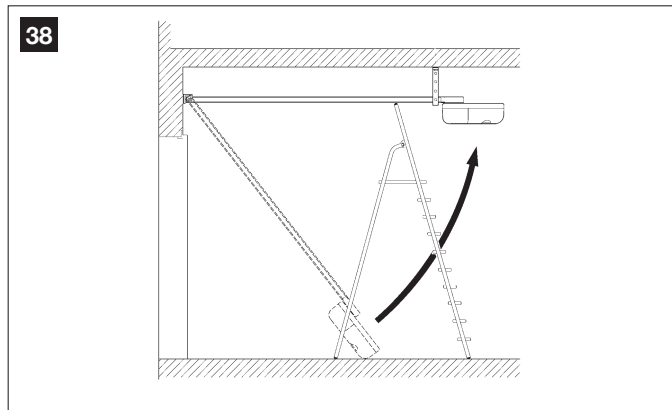

5 Percer les points marqués puis, en utilisant une échelle, soulever l'opérateur de manière à faire coïncider les pattes avec les trous qui viennent d'être pratiqués et fixer en utilisant des vis et des chevilles adaptées au matériau.

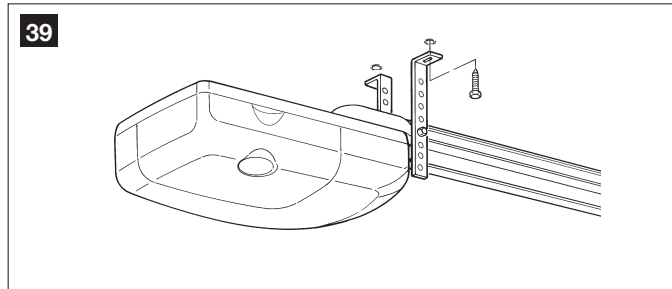

6 Vérifier que le rail est parfaitement horizontal puis scier la partie des pattes qui dépasse.

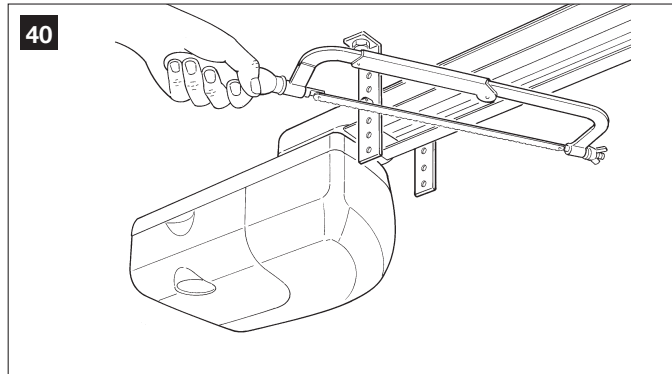

7 Avec la porte fermée, tirer le cordon et décrocher le chariot **[I]** du rail.

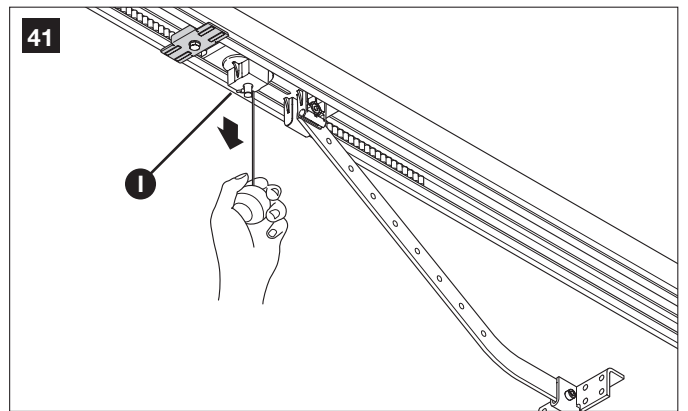

8 Faire coulisser le chariot de manière à porter la patte de fixation du tablier de la porte **[L]** de la figure 42 sur le bord supérieur de la porte, exactement perpendiculaire au rail **[M]**.

Fixer ensuite la patte de fixation du tablier de la porte **[L]** avec des vis ou des rivets. Utiliser des vis ou des rivets adaptés au matériau de la porte et vérifier qu'ils sont en mesure de supporter tout l'effort nécessaire à l'ouverture et à la fermeture de la porte.

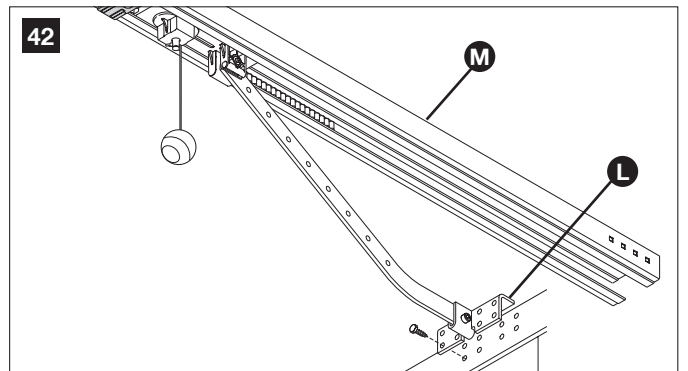

9 Desserrer les vis des deux butées mécaniques puis déplacer la butée mécanique avant **[N]** devant le chariot (figure 43).

Pousser fermement le chariot dans la direction de fermeture et, une fois la position atteinte, serrer à fond la vis **[O]**.

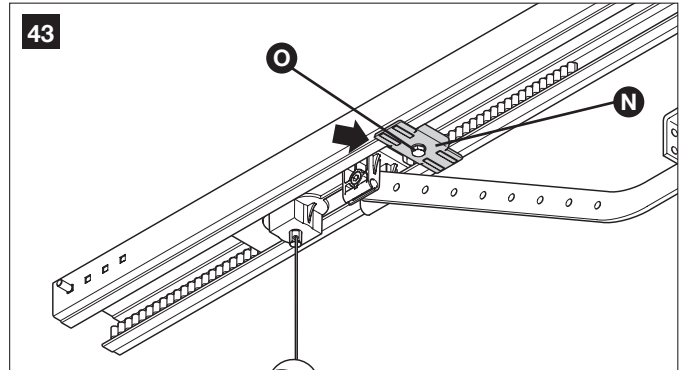

10 Ouvrir la porte à la main jusqu'au point d'ouverture désiré, déplacer la butée mécanique arrière **[P]**, la placer à côté du chariot (figure 44) et la bloquer en serrant à fond la vis **[O]**.

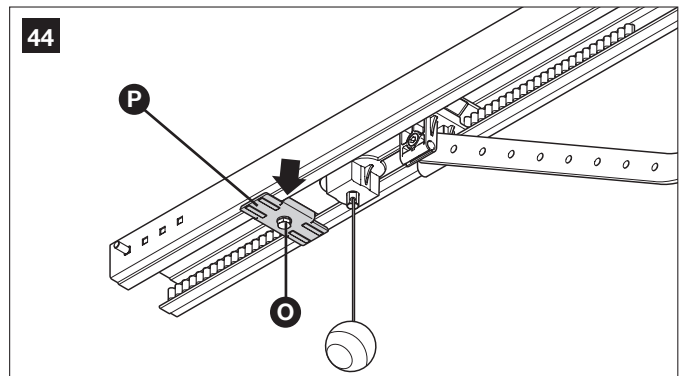

11 Faire en sorte que le cordon de débrayage puisse être actionné à une hauteur inférieure à 1,8 m.

3.3.5 – Photocellules PH200 (en option)

Attention : toutes les opérations d'installation doivent être effectuées après avoir coupé le courant électrique de l'installation.

▲ • Placer chaque photocellule à 40/60 cm au sol • les placer sur les côtés opposés de la zone à protéger • les placer le plus près possible de la porte (distance maximale = 15 cm) • un tuyau doit être présent dans le point de fixation pour le passage des câbles • pointer l'émetteur TX vers la zone centrale du récepteur RX (défaut d'alignement toléré : maximum 5°)

01. Enlever la façade en verre (phase 01 - fig. 45)
02. Retirer la coque supérieure puis celle à l'intérieur de la photocellule (phase 02 - fig. 45)
03. Percer la coque inférieure dans le point où le passage des câbles est prévu (phase 03 - fig. 45)

04. - Placer la coque inférieure dans le point où arrive le tube pour le passage des câbles et marquer les points de perçage (phase 04 - fig. 45)
 - Percer le mur avec une perceuse à percussion et un foret de 5 mm. Introduire dans le trou des chevilles de 5 mm (phase 04 - fig. 45)
 - Faire passer les câbles dans les trous prédisposés et fixer la coque inférieure avec les vis (phase 04 - fig. 45)
05. - Brancher le câble électrique sur les bornes de l'émetteur et du récepteur en parallèle entre eux et raccordés à la fin à la borne présente sur la logique de commande (fig. 65). Il n'est pas nécessaire de respecter une polarité quelconque.
 - Replacer, dans l'ordre, la coque intérieure, puis la coque supérieure à fixer avec les deux vis, insérer le couvercle et exercer une légère pression pour le fermer (phase 05 - fig. 45).

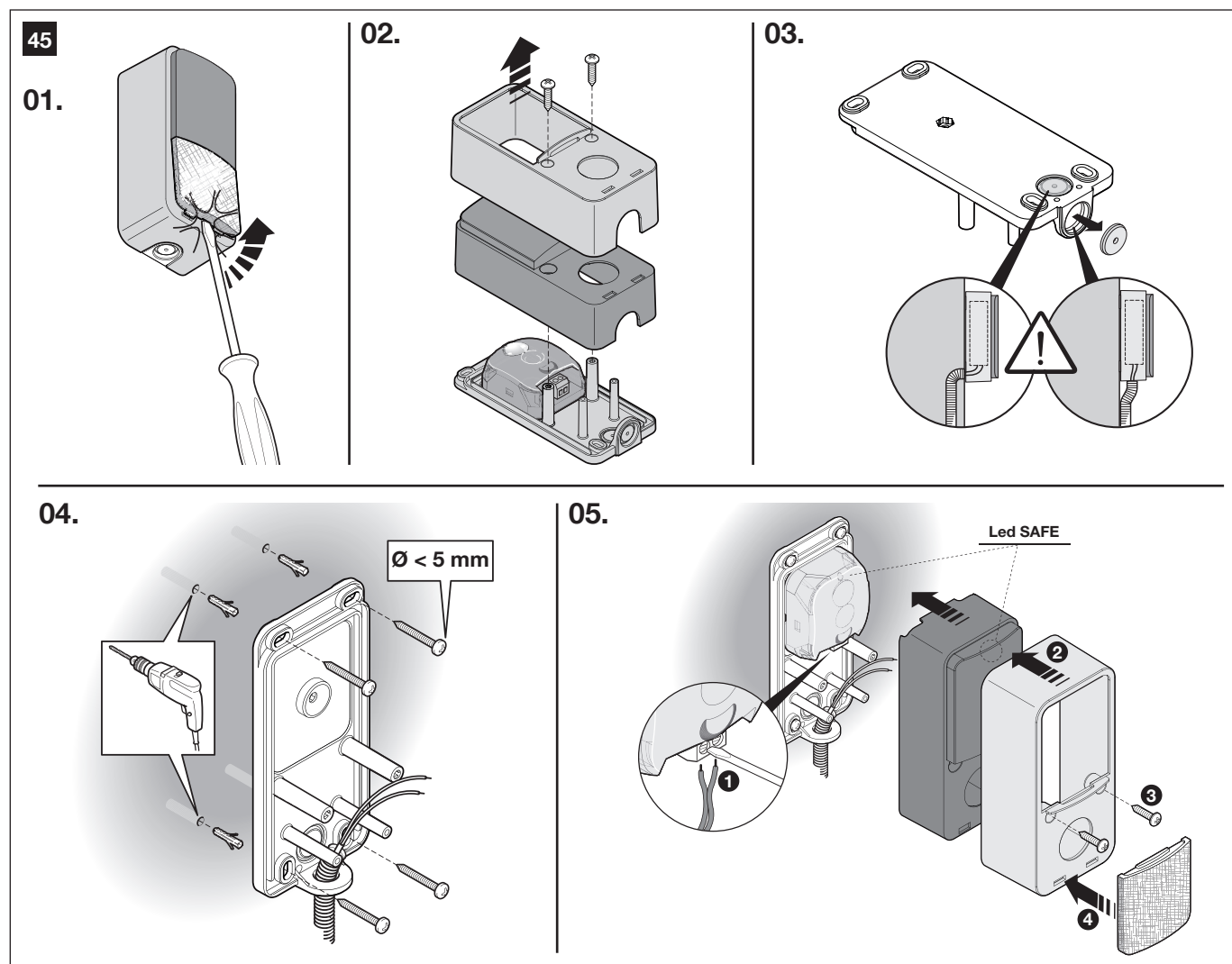

3.3.6 – Clignotant FL200 (en option)

▲ • Le clignotant doit être placé près la porte et doit être facilement visible. Il est possible de le fixer sur une surface horizontale ou sur une surface verticale. • Pour la connexion à la borne Flash il n'est pas nécessaire de respecter la polarité ; En revanche pour la connexion du câble blindé de l'antenne, il faut connecter le câble et la gaine, comme indiqué dans la **fig. 46(06)** et **fig. 65**.

Choisir la position la plus adaptée pour installer le feu clignotant : il doit être placé près la porte et doit être facilement visible. Il est possible de le fixer sur une surface horizontale ou sur une surface verticale.

Pour la procédure d'installation, voir la **fig. 46**.

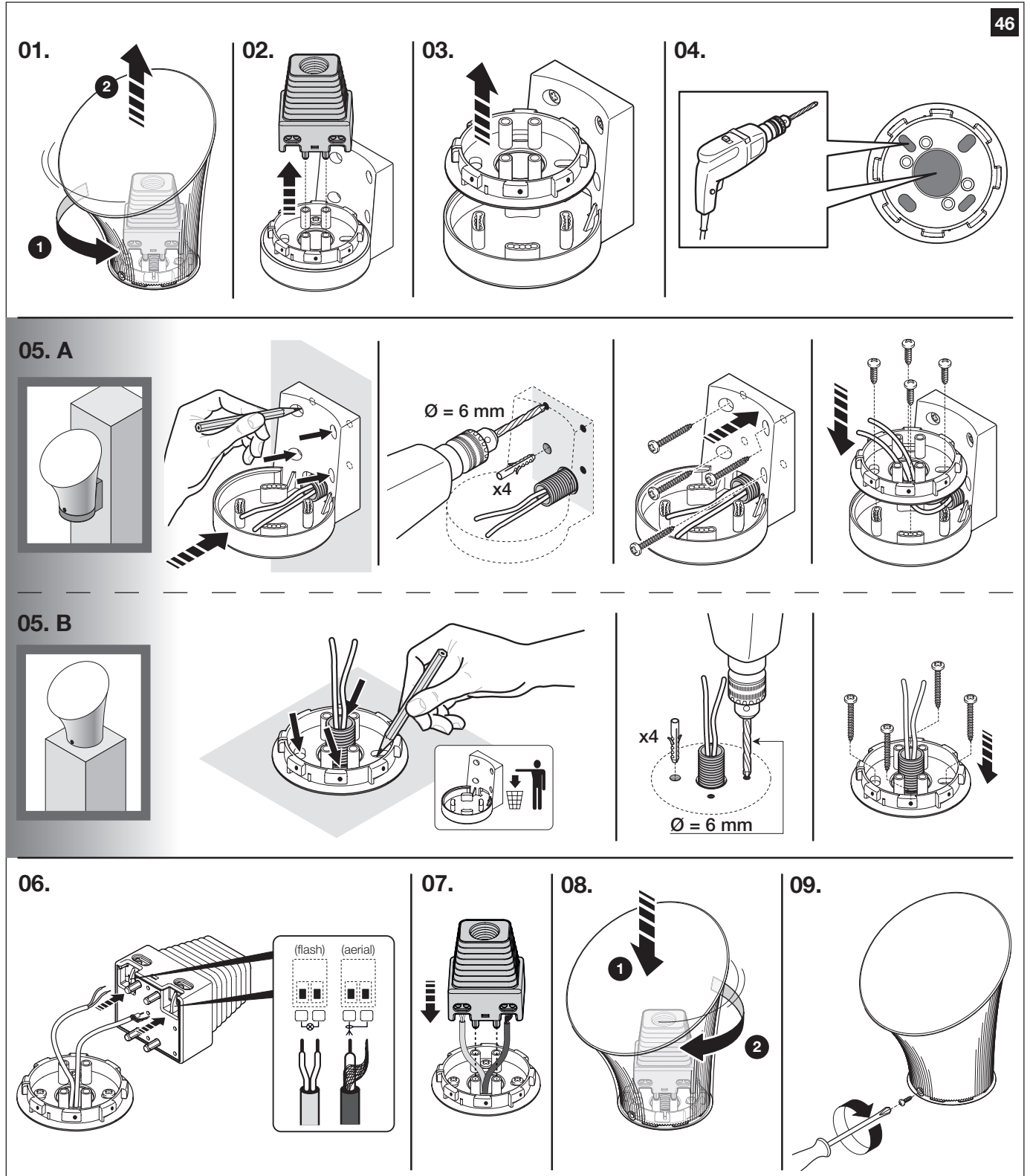

3.3.7 – Branchements électriques à la logique de commande

1 Ouvrir le couvercle en dévissant le vis [A] et en appuyant sur le bouton [B].

2 Faire passer les câbles à travers la fente [C].

3 Se référer à la figure 65 pour effectuer la connexion électrique à très basse tension des différents dispositifs aux bornes de la logique de commande.

- Les bornes sont colorées avec les mêmes couleurs que celles qui sont présentes dans les dispositifs correspondants ; par exemple, la borne (SbS) de la logique de commande doit être connectée à la borne (SbS) du accessoire.

- Dans presque toutes les connexions, il n'est pas nécessaire de respecter la polarité ; pour le câble blindé de l'antenne uniquement, incorporée au clignotant FL200 (accessoire en option), il faut connecter le conducteur central et le blindage comme l'illustre la figure 65.

- Si l'on utilise l'antenne du clignotant, enlever le segment de câble (connecté de série à la borne) et connecter le conducteur extérieur blindé type RG58.

- Pour faciliter les opérations, vous pouvez retirer les bornes [D], comme l'illustre la figure 66, effectuer les branchements puis remonter les bornes.

4 À la fin des branchements, utiliser des colliers pour bloquer les câbles.

5 Pour fermer le couvercle, le tourner et pousser jusqu'au dé clic. Visser la vis [A].

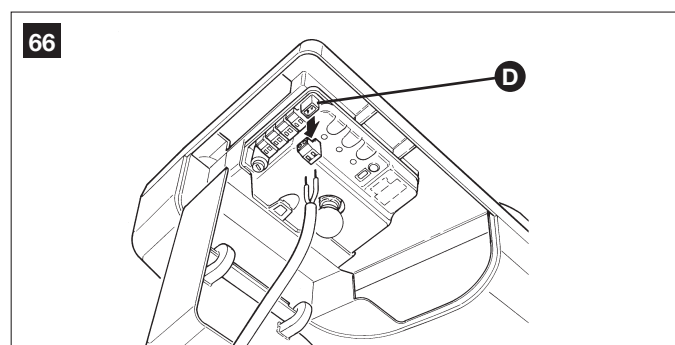
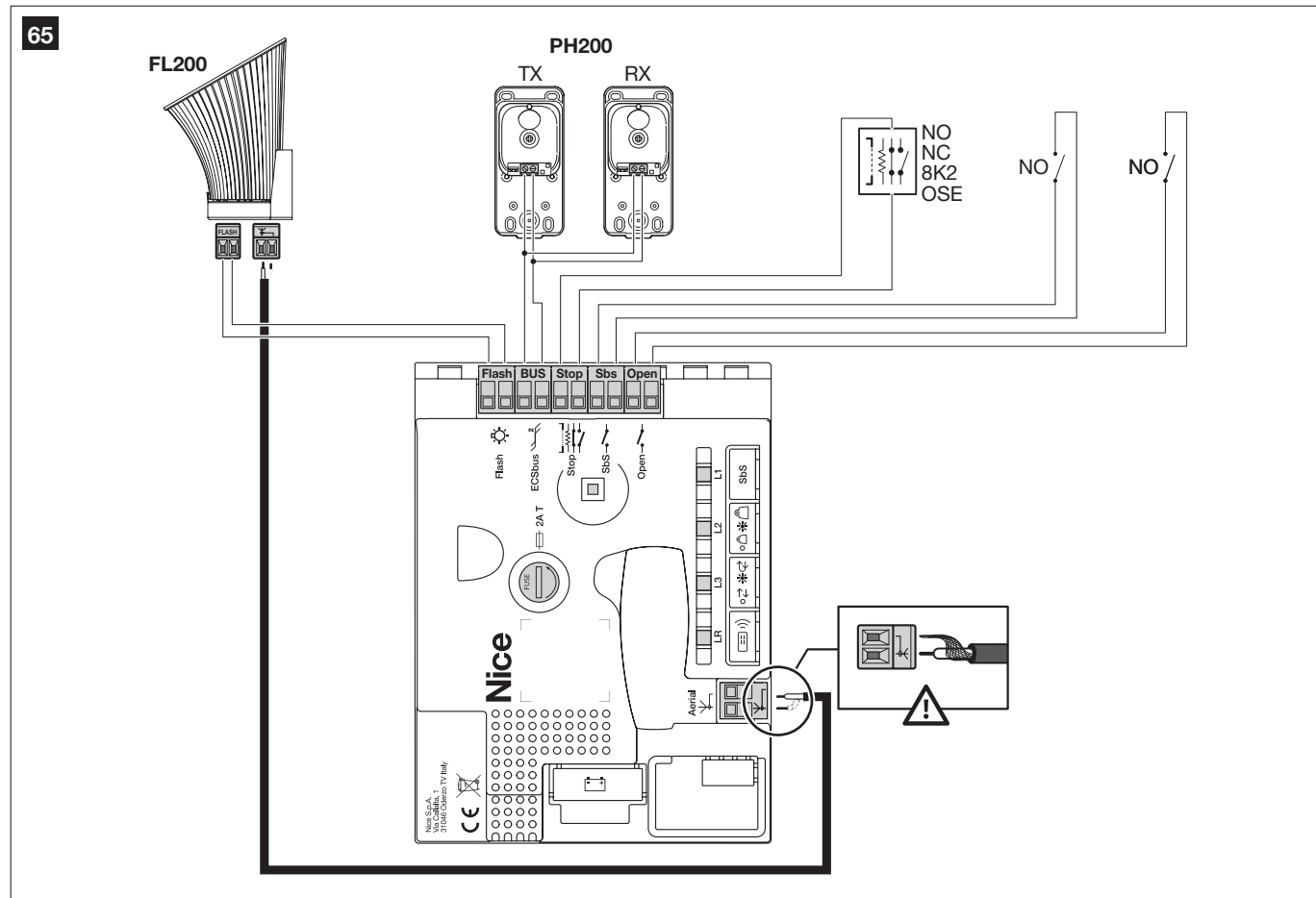
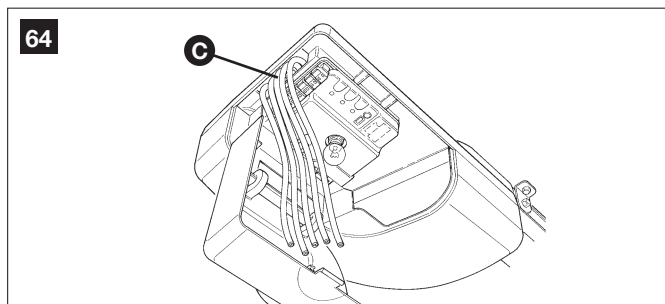
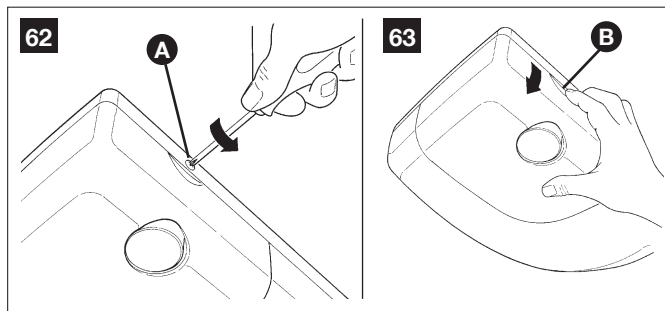

3.4 – BRANCHEMENT AU SECTEUR

⚠ Le raccordement de AVIO au secteur doit être effectué par un électricien qualifié.

Pour les essais, brancher la fiche de AVIO dans une prise de courant en utilisant éventuellement une rallonge.

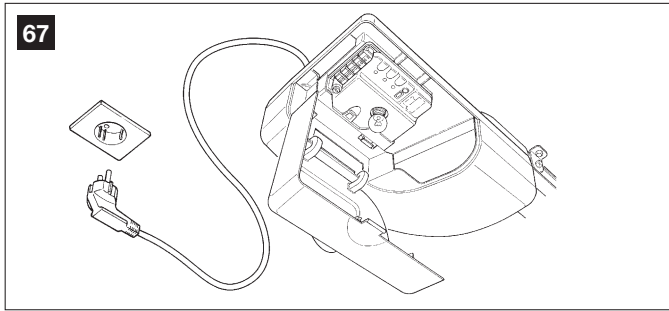

3.5 – VÉRIFICATIONS INITIALES

Dès que la logique de commande est alimentée, il est conseillé d'effectuer quelques vérifications élémentaires :

1 Vérifier que la LED BUS [A] clignote régulièrement, à raison d'un clignotement par seconde environ.

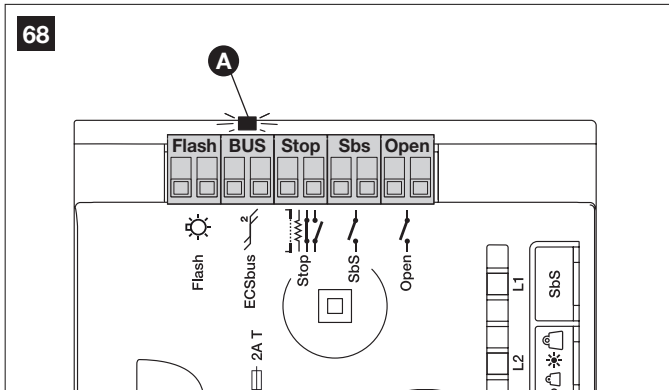

2 Si les photocellules PH200 sont prévues, vérifier que la LED SAFE de la figure 69 clignote (aussi bien sur TX que sur RX) ; peu importe le type de clignotement car cela dépend d'autres facteurs ; il est important qu'elle ne soit pas constamment éteinte ou constamment allumée.

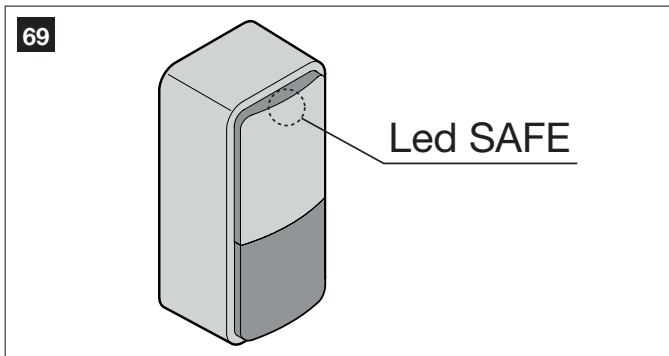

3 Si tout cela ne se produit pas, il est conseillé d'éteindre la logique de commande et de vérifier plus attentivement les connexions des câbles. Pour d'autres indications utiles, voir également les chapitres 5.6 « Résolution des problèmes » et 5.7 « Diagnostic et signalisations ».

3.5.1 – Reconnaissance des dispositifs connectés

Une fois que les vérifications initiales sont terminées, faire reconnaître à la logique de commande les dispositifs qui y sont connectés sur les bornes « BUS » et « STOP ».

1 Sur la logique de commande, maintenir la touche **P2** enfoncée pendant au moins 3 secondes puis relâcher la touche (figure 71).

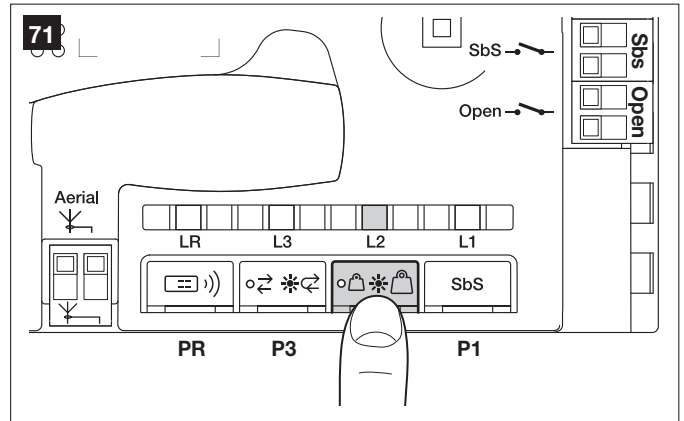

2 Attendre quelques secondes que la logique de commande termine la reconnaissance des dispositifs.

3 À la fin de la reconnaissance, la LED STOP doit rester allumée, tandis que la LED **L2** doit s'éteindre. Si la LED **L2** clignote cela signifie qu'il y a une erreur : voir le paragraphe 5.5 « Résolution des problèmes ».

La phase de reconnaissance des dispositifs connectés peut être refaite à tout moment, même après l'installation (par exemple en cas d'ajout d'une photocellule) ; il suffit de recommencer à partir du point 1.

3.5.2 – Reconnaissance des positions d'ouverture et de fermeture de la porte

Après la reconnaissance des dispositifs, il faut faire reconnaître à la logique de commande les positions d'ouverture et de fermeture de la porte. Dans cette phase, la course de la porte est reconnue par la butée mécanique de fermeture et par la butée mécanique d'ouverture.

1 Vérifier que le chariot est accroché.

2 Sur la logique de commande, maintenir la touche **P3** enfoncée pendant au moins 3 secondes puis relâcher la touche (figure 72).

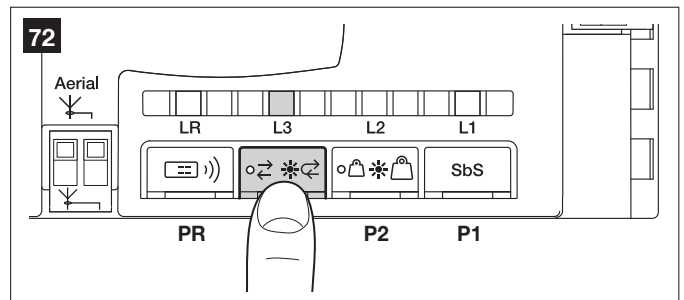

- Attendre que la logique de commande exécute la phase de reconnaissance : fermeture, ouverture et nouvelle fermeture de la porte. (si nécessaire, il est possible d'augmenter ou de diminuer la vitesse de reconnaissance des cotes. Pour ce faire, pendant que l'automatisme est en mouvement, appuyer sur les touches **P1** ou **P3** pour augmenter ou diminuer la vitesse).

- Si pendant la phase de reconnaissance, un dispositif intervient ou la touche **P2** est appuyée, la phase de reconnaissance est immédiatement interrompue. Il faudra donc la répéter intégralement.

- Durant la procédure de reconnaissance, la lumière de courtoisie clignotera de la même manière que le clignotant.

3 Si à la fin de la reconnaissance la LED **L3** clignote cela signifie qu'il y a une erreur : voir le paragraphe 5.6 « Résolution des problèmes ».

4 Après la reconnaissance des cotes, l'éclairage automatique commence à clignoter une fois par seconde pour signaler que la procédure de reconnaissance des forces : appuyer sur la touche **P1** (Figure 73), pour lancer la procédure automatique.

- La reconnaissance de la force effectuée 2 cycles complets en mode automatique. Lorsque les manœuvres sont terminées, l'éclairage automatique reste allumé pendant une période déterminée.

- Durant ces manœuvres, la centrale mémorise la force nécessaire dans les mouvements d'ouverture et de fermeture. Si, à la fin de la reconnaissance des forces, la led **L3** clignote, cela signifie qu'il y a une erreur. Voir le paragraphe « Diagnostic ».

- **Il est important que ces premières manœuvres ne soient pas interrompues, par exemple par une commande de STOP. Dans le cas contraire, recommencer la reconnaissance à partir du point 04.**

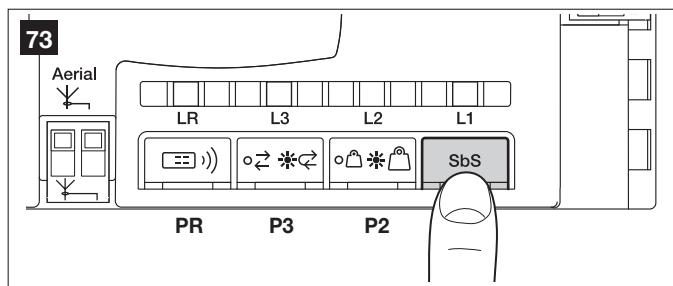

ATTENTION : pendant la recherche des positions, si la courroie n'est pas tendue correctement, il peut y avoir un glissement entre la courroie et le pignon. Si tel est le cas, interrompre la phase de reconnaissance en appuyant sur la touche P2 et tendre la courroie en vissant l'écrou [D]. Répéter ensuite la reconnaissance à partir du point 1.

ATTENTION : Lorsque la vitesse est modifiée, l'éclairage automatique recommence à clignoter pour indiquer que le cycle de reconnaissance des forces doit être effectué. Dans ce cas, donner une commande d'ouverture/fermeture pour lancer la procédure automatique.

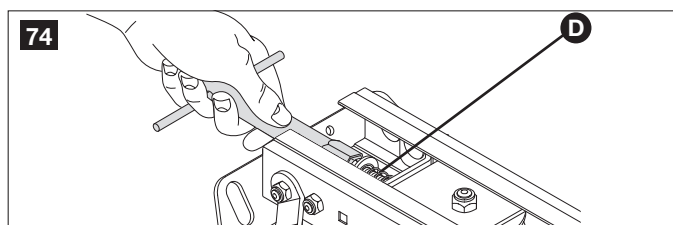

3.5.3 – Vérification de l'émetteur radio

Pour vérifier le fonctionnement de l'émetteur, il suffit d'appuyer sur l'une de ses 5 touches, contrôler que la LED rouge [A] clignote et que l'automatisme exécute la commande prévue.

La commande associée à chaque touche dépend du mode de mémorisation (voir paragraphe 5.4 « Mémorisation des émetteurs radio »).

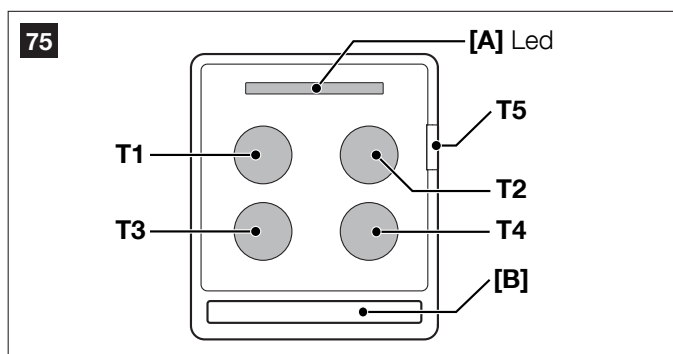

L'émetteur fourni est déjà mémorisé et en appuyant sur les touches, les commandes suivantes sont transmises :

Touches	Commande associée
T1	Pas-à-pas (SbS)
T2	Ouverture partielle
T3	Seulement ouverture
T4	Seulement fermeture
T5	Éclairage automatique(ON/OFF)

3.6 – RÉGLAGES

3.6.1 – Choix de la sensibilité

Cette fonction permet de choisir la sensibilité du contrôle de la force du moteur pour l'adapter au type de portail. Si cette fonction est activée, la sensibilité est adaptée aux portails plus grands et plus lourds. Si cette fonction n'est pas activée, la sensibilité est adaptée aux portails plus petits et plus légers.

Pour modifier le type de sensibilité utilisé par la centrale, appuyer brièvement sur la touche P2 (Figure 76) ; la LED L2 correspondante s'allume ou s'éteint ; la centrale est optimisée pour les petits portails avec la LED L2 éteinte, elle est optimisée pour les portails plus grands avec la LED L2 allumée.

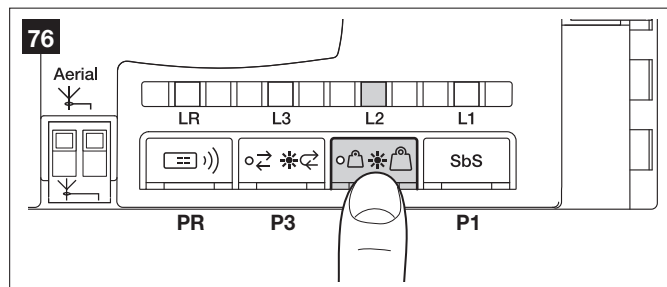

3.6.2 – Activation fermeture automatique

Cette fonction permet, lorsque le portail est complètement ouvert, la fermeture automatique de ce dernier après le temps de pause programmée. Le « Temps de pause » est réglé par défaut sur 20 secondes.

Pour activer ou désactiver la fonction, appuyer pendant un instant sur la touche P3, la LED L3 correspondante s'allumera ou s'éteindra. La fonction est désactivée quand la LED est éteinte. La fonction est activée quand la LED est allumée.

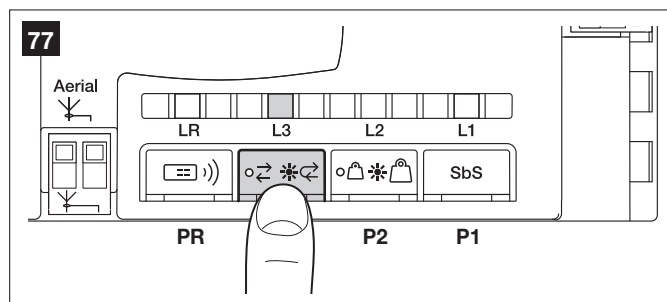

3.7 – ESSAI ET MISE EN SERVICE

Il s'agit des phases les plus importantes dans la réalisation de l'automatisation afin de garantir la sécurité maximum.

L'essai peut également être utilisé comme vérification périodique des dispositifs qui composent l'automatisme.

ATTENTION : L'essai et la mise en service de l'automatisme doivent être effectués par du personnel qualifié et expérimenté qui devra se charger d'établir les essais prévus en fonction des risques présents et de vérifier le respect de ce qui est prévu par les lois, les normes et les réglementations et en particulier, toutes les conditions requises par les normes EN 12445 et EN 12453 qui établissent les méthodes d'essai pour la vérification des automatismes pour portes sectionnelles et basculantes.

3.7.1 – Essai

ATTENTION : 1 Vérifier que les prescriptions du chapitre 1 « AVERTISSEMENTS » sont rigoureusement respectées.

2 En utilisant l'émetteur radio, effectuer les essais de fermeture et d'ouverture de la porte et vérifier que le mouvement de la porte correspond à la manœuvre prévue.

Il convient d'effectuer différents essais pour évaluer la fluidité du mouvement et les éventuels défauts de montage ou de réglage ainsi que la présence de points de friction particuliers.

3 Vérifier un par un le fonctionnement correct de tous les dispositifs de sécurité présents dans l'installation (photocellules, bords sensibles, etc.). En particulier, chaque fois qu'un dispositif intervient, la LED « BUS » sur la logique de commande effectue un clignotement plus long pour confirmer que la logique de commande reconnaît l'événement.

4 Pour le contrôle des photocellules (si elles sont présentes), passer un cylindre d'un diamètre de 5 cm et d'une longueur de 30 cm sur l'axe optique, d'abord à proximité de TX, puis de RX, et enfin au centre entre les deux et vérifier que dans tous les cas le dispositif intervient en passant de l'état d'actif à l'état d'alarme et inversement ; pour finir, vérifier que cela provoque dans la logique l'action prévue ; exemple : dans la manœuvre de fermeture, vérifier que cette action provoque l'inversion du mouvement.

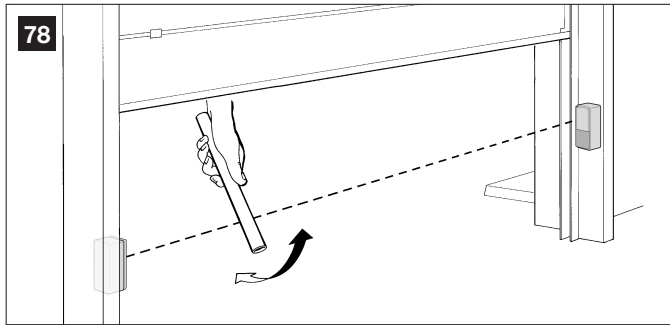

5 La vérification de la détection correcte de l'obstacle doit s'effectuer avec le parallépipède de test 700x300x200 mm avec 3 côtés noirs opaques et 3 côtés blancs brillants ou miroités, comme le prévoit la norme EN 12445.

6 Effectuer la mesure de la force d'impact suivant les prescriptions de les normes EN 12445 et EN 12453. Éventuellement, si le contrôle de la « force moteur » est utilisé comme soutien du système pour la réduction de la force d'impact, essayer et trouver le réglage qui donne les meilleurs résultats.

7 S'assurer que l'ensemble du mécanisme est adéquatement réglé et que l'automatisme inverse la manœuvre quand la porte heurte un objet de 50 mm de haut posé au sol.

8 S'assurer que l'automatisme prévient ou bloque le mouvement d'ouverture quand la porte est chargée avec une masse de 20 kg, fixée au centre du bord inférieur de la porte.

3.7.2 – Mise en service

La mise en service ne peut avoir lieu que si toutes les phases d'essai ont été effectuées avec résultat positif. La mise en service partielle ou dans des situations « provisoires » n'est pas autorisée.

1 Réaliser le dossier technique de l'automatisme qui devra comprendre au moins : dessin d'ensemble (par exemple figure 1), schéma des connexions électriques (par exemple figure 65), analyse des risques et solutions adoptées, déclaration de conformité du fabricant de tous les dispositifs utilisés. Pour AVIO, utiliser l'annexe 1 « Déclaration CE de conformité ».

2 Appliquer sur la porte une plaquette contenant au moins les données suivantes : type d'automatisme, nom et adresse du fabricant (responsable de la « mise en service »), numéro de série, année de construction et marquage « CE ».

3 Remplir et remettre au propriétaire de l'automatisme la déclaration de conformité.

4 Rédiger et remettre au propriétaire de l'automatisme la notice d'utilisation ; on peut aussi utiliser dans ce but, en guise d'exemple, l'annexe 3 « NOTICE D'UTILISATION ».

5 Réaliser et remettre au propriétaire de l'automatisme le plan de maintenance qui réunit les prescriptions pour la maintenance de tous les dispositifs de l'automatisme.

6 Fixer en permanence, sur une partie bien visible du portail, l'étiquette indiquant les opérations de débrayage et de manœuvre manuelle (Figure 79).

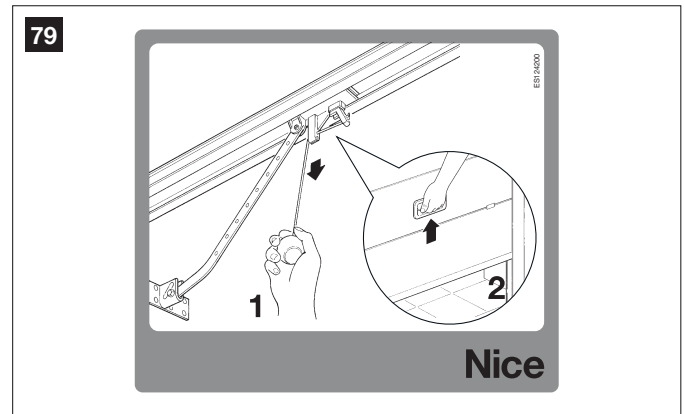

7 Avant de mettre l'automatisme en service, informer de manière adéquate le propriétaire sur les risques résiduels.

8 Fixer de manière permanente sur la porte une étiquette ou une plaquette avec cette image (hauteur minimum : 60 mm), portant l'inscription ATTENTION - RISQUE D'ÉCRASEMENT.

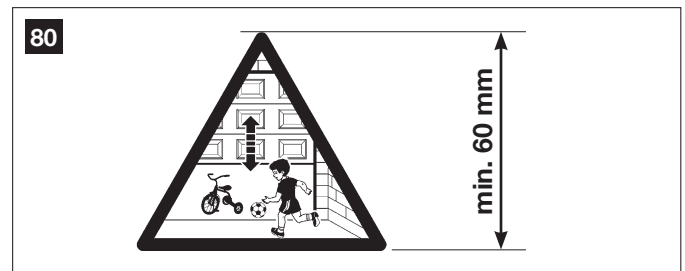

MAINTENANCE

— PHASE 4 —

⚠ La maintenance doit être effectuée dans le plein respect des consignes de sécurité du présent manuel et suivant les prescriptions des lois et normes en vigueur.

Les dispositifs pour l'automatisme AVIO n'ont pas besoin de maintenance particulière ; vérifier toutefois périodiquement, au moins tous les six mois, le parfait fonctionnement de tous les dispositifs.

Pour cela, effectuer tous les essais et contrôles prévus au paragraphe 3.7.1 « Essai » et effectuer ce qui est prévu au paragraphe 6.4 « Interventions d'entretien pouvant être effectuées par l'utilisateur ».

Si l'installation comprend d'autres dispositifs, suivre les indications prévues dans le plan de maintenance.

MISE AU REBUT DU PRODUIT

Ce produit est partie intégrante de l'automatisme et doit donc être mis au rebut avec ce dernier.

De même que pour les opérations d'installation, à la fin de la vie de ce produit, les opérations de démantèlement doivent être effectuées par du personnel qualifié.

Ce produit est réalisé avec plusieurs types de matériaux : certains peuvent être recyclés, d'autres doivent être mis au rebut. Renseignez-vous sur les programmes de recyclage ou d'élimination prévus par les règlements en vigueur dans votre région pour cette catégorie de produit.

Attention ! – certains composants du produit peuvent contenir des substances polluantes ou dangereuses qui pourraient avoir des effets nuisibles sur l'environnement et sur la santé des personnes s'ils étaient jetés dans la nature.

Comme l'indique le symbole ci-contre, il est interdit de jeter ce produit avec

les ordures ménagères. Par conséquent, utiliser la méthode de la « collecte sélective » pour la mise au rebut des composants conformément aux prescriptions des normes en vigueur dans le pays d'utilisation ou remettre le produit au vendeur lors de l'achat d'un nouveau produit équivalent.



Attention ! – les règlements locaux en vigueur peuvent appliquer de lourdes sanctions en cas d'élimination illicite de ce produit.

Mise au rebut de la batterie tampon (si elle est présente)

Attention ! – La batterie usagée contient des substances polluantes et ne doit donc pas être jetée avec les ordures ménagères.

Il faut la mettre au rebut en adoptant les méthodes de collecte sélective prévues par les normes en vigueur dans le pays d'utilisation.

— PHASE 5 —

Dans les chapitres qui suivent, nous traiterons plusieurs possibilités de personnalisation de AVIO afin de l'adapter aux différentes exigences spécifiques d'utilisation.

5.1 – RÉGLAGES AVANCÉS

5.1.1 – Réglage des paramètres avec émetteur radio

Avec l'émetteur radio, il est possible de régler certains paramètres de fonctionnement de la logique de commande. Les paramètres sont au nombre de quatre et, pour chacun d'eux, il peut y avoir quatre valeurs différentes :

- 1) Temps de pause** : temps pendant lequel la porte reste ouverte (dans le cas de fermeture automatique).
- 2) Vitesse du moteur** : définit les vitesses de fermeture et d'ouverture.
- 3) Force moteur** : force maximum au-delà de laquelle la logique de commande reconnaît un obstacle et inverse le mouvement.
- 4) Fonction « Pas à Pas » (SbS)** : séquence de mouvements associée à chaque commande « Pas à Pas ».
- 5) Cote d'exclusion** : définit la hauteur minimale par rapport à la fermeture totale sous laquelle aucune détection d'obstacle n'est effectuée.

L'opération de réglage des paramètres peut être effectuée avec un émetteur radio quelconque, à condition qu'il ait été mémorisé en mode 1. Si aucun émetteur mémorisé en mode 1 n'est disponible, il est possible d'en mémoriser un seul pour cette phase puis de l'effacer juste après (voir le paragraphe 5.5.1 « Mémorisation en mode 1 » et le paragraphe 5.5.4 « Effacement d'un émetteur radio »).

ATTENTION : lors des réglages effectués avec un émetteur, il faut laisser à la logique de commande le temps de reconnaître la commande par radio ; les touches doivent donc être pressées et relâchées lentement, avec une pression d'au moins une seconde, une pause d'une seconde, et ainsi de suite.

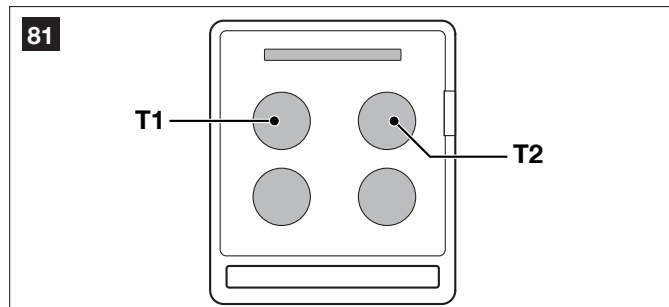

- 1** Presser simultanément les touches T1 et T2 de l'émetteur radio pendant au moins 5 secondes.
- 2** Relâcher les deux touches.
- 3** Dans les trois secondes, effectuer l'action prévue dans le Tableau 9 en fonction du paramètre à modifier.

- Exemple** : pour régler le temps de pause sur 40 s.
- 1° Presser et maintenir enfoncées les touches T1 et T2 pendant au moins 5 s
 - 2° Relâcher T1 et T2
 - 3° Presser 3 fois la touche T1

Tous les paramètres peuvent être réglés librement sans aucune contre-indication ; seul le réglage « force moteurs » demande des attentions particulières :

- Ne pas utiliser de valeurs de force élevées pour compenser le fait que la porte présente des points de frottement anormaux. Une force excessive peut compromettre le fonctionnement du système de sécurité ou endommager la porte.
- Si le contrôle de la « force moteur » est utilisé comme aide au système pour la réduction de la force d'impact, après chaque réglage, répéter la mesure de la force, comme le prévoit la norme EN 12445.
- Les conditions atmosphériques peuvent influencer le mouvement de la porte ; un nouveau réglage peut être nécessaire périodiquement.

TABLEAU 9

Paramètre	N°	Valeur	Action : opération à faire au point 3 dans la phase de réglage
Temps de pause	1°	10s	Presser 1 fois la touche T1
	2°	20s	Presser 2 fois la touche T1
	3°	40s	Presser 3 fois la touche T1
	4°	80s	Presser 4 fois la touche T1
Vitesse moteur	1°	Ouverture = 75 %, Fermeture = 25 %	Presser 1 fois la touche T2
	2°	Ouverture = 100 %, Fermeture = 50 %	Presser 2 fois la touche T2
	3°	Ouverture = 100 %, Fermeture = 75 %	Presser 3 fois la touche T2
	4°	Ouverture = 100 %, Fermeture = 100 %	Presser 4 fois la touche T2
Force moteur	1°	Basse	Presser 1 fois la touche T3
	2°	Moyenne/basse	Presser 2 fois la touche T3
	3°	Moyenne/haute	Presser 3 fois la touche T3
	4°	Haute	Presser 4 fois la touche T3
Fonction « Pas à Pas » (SbS)	1°	« Ouverture »-« Stop »-« Fermeture »-« Stop »	Presser 1 fois la touche T4
	2°	« Ouverture »-« Stop »-« Fermeture »-« Ouverture »	Presser 2 fois la touche T4
	3°	« Ouverture »-« Fermeture »-« Ouverture »-« Fermeture »	Presser 3 fois la touche T4
	4°	« Ouverture »-« Ouverture »-« Ouverture » (ouverture uniquement)	Presser 4 fois la touche T4
Cote d'exclusion	1°	Minimum	Presser 1 fois la touche T5
	2°	Moyenne basse	Presser 2 fois la touche T5
	3°	Moyenne élevée	Presser 3 fois la touche T5
	4°	Maximum	Presser 4 fois la touche T5

Remarque : " " fonction par défaut.

5.1.2 – Vérification des réglages avec émetteur radio

Avec un émetteur radio mémorisé en Mode 1, il est possible de vérifier à tout moment les valeurs réglées pour chaque paramètre en suivant la séquence ci-dessous :

- 1** Presser simultanément les touches T1 et T2 de l'émetteur radio pendant au moins 5 s.
- 2** Relâcher les deux touches.
- 3** Dans les trois secondes, effectuer l'action prévue dans le Tableau 9 en fonction du paramètre à vérifier.

4 Relâcher la touche quand le clignotant commence à clignoter.

5 Compter les clignotements et suivant leur nombre, vérifier dans le Tableau 10 la valeur correspondante.

Exemple : Si après avoir pressé T1 et T2 pendant 5 s puis la touche T1, le clignotant effectue trois clignotements, le temps de pause programmé est de 40 s.

TABLEAU 10	
Paramètre	Action
Temps de pause	Presser et maintenir enfoncée la touche T1
Velocità motore	Presser et maintenir enfoncée la touche T2
Force moteurs	Presser et maintenir enfoncée la touche T3
Fonction « Pas à Pas »(SbS)	Presser et maintenir enfoncée la touche T4
Cote d'exclusion	Presser et maintenir enfoncée la touche T5

5.2 – ACCESSOIRES EN OPTION

En plus des dispositifs présents dans le AVIO, d'autres accessoires sont disponibles en option pour compléter l'automatisation et en augmenter la sécurité et les performances.

PR100 : Batterie tampon 24 V pour l'alimentation en cas de coupure de courant. Elle garantit au moins dix cycles complets.

GA2 : BRAS OSCILLANT accessoire qui permet au système d'ouvrir des portes basculantes.

GU2 : KIT DE DÉBRAYAGE MANUEL accessoire qui permet l'ouverture manuelle de la porte même en cas de panne de courant.

Pour plus de détails sur les nouveaux accessoires, consulter le catalogue de la gamme Nice Home ou visiter le site www.niceforyou.com.

5.3 – AJOUT OU ÉLIMINATION DE DISPOSITIFS

Sur une automatisation avec AVIO, il est possible d'ajouter ou d'éliminer à tout moment des dispositifs.

⚠ Ne pas ajouter de nouveaux dispositifs sans avoir contrôlé au préalable qu'ils sont parfaitement compatibles avec AVIO ; pour plus de détails, consulter le service après-vente Nice.

5.3.1 – BUS

Le système BUS permet de raccorder les dispositifs compatibles avec deux conducteurs sur lesquels transite l'alimentation électrique et les signaux de communication. Tous les dispositifs sont connectés en parallèle sur les 2 conducteurs du BUS ; chaque dispositif est reconnu individuellement car au moment de l'installation, on lui a attribué une adresse univoque.

On peut connecter au BUS aussi bien les photocellules que d'autres dispositifs qui adoptent ce système, comme par exemple des dispositifs de sécurité, des touches de commande, des voyants de signalisation, etc. Lors de l'ajout de dispositifs, il est important de vérifier qu'ils sont entièrement compatibles avec l'AVIO600/1000. Pour en savoir plus, consulter le service d'assistance Nice.

La logique de commande, à travers une phase de reconnaissance, reconnaît un par un tous les dispositifs connectés et est en mesure de détecter de manière extrêmement sûre les éventuelles anomalies. C'est la raison pour laquelle à chaque fois qu'un dispositif connecté au BUS est ajouté ou éliminé, il faut soumettre la logique de commande à la phase de reconnaissance ; voir paragraphe 5.3.3 « Reconnaissance d'autres dispositifs ».

5.3.2 – Entrée STOP

L'entrée STOP provoque l'arrêt immédiat de la manœuvre suivi d'une brève inversion du mouvement. Il est possible de connecter à cette entrée des dispositifs avec sortie à contact normalement ouvert « NO », normalement fermé « NC » ou des dispositifs optiques (« Opto Sensor ») (Figure 82), ou des dispositifs avec sortie à résistance constante de 8,2 kΩ, comme par exemple les barres palpeuses. Durant la phase de reconnaissance, la centrale reconnaît le type de dispositif connecté à l'entrée STOP et, durant l'utilisation normale de l'automatisme, la centrale commande un STOP lorsqu'elle détecte une variation par rapport à l'état reconnu. En adoptant certaines solutions, plusieurs dispositifs, même de type différent, peuvent être connectés à l'entrée STOP :

- Plusieurs dispositifs NO peuvent être connectés en parallèle entre eux sans aucune limite de quantité
- Plusieurs dispositifs NC peuvent être connectés en série entre eux sans aucune limite de quantité

- En présence de plus de deux dispositifs, tous doivent être raccordés « en cascade » avec une seule résistance de terminaison de 8,2 kΩ

- Il est possible de combiner NO et NC en mettant les deux contacts en parallèle, en ayant soin de mettre en série au contact NC une résistance de 8,2 kΩ, (ce qui permet également la combinaison de 3 dispositifs : NO, NC et 8,2 kΩ). Pour connecter un dispositif optique, suivre les indications de la figure 9. Le courant maximal utilisable sur la ligne 12V $\overline{=}$ est de 40 mA.

⚠ Attention ! - S'il faut garantir la catégorie de sécurité 3, conformément à la norme EN 13849-1, il ne faut utiliser que les dispositifs optiques (« Opto Sensor ») ou ceux avec une sortie constante de 8,2 kΩ.

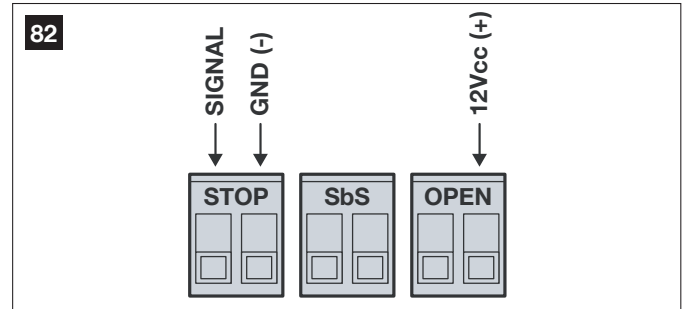

5.3.3 – Reconnaissance d'autres dispositifs

Normalement la procédure de reconnaissance des dispositifs connectés au BUS et à l'entrée STOP est effectuée durant la phase d'installation ; toutefois si des dispositifs sont ajoutés ou enlevés, il est possible de refaire la reconnaissance en procédant de la manière suivante :

1 Sur la logique de commande, maintenir la touche **P2** enfoncée pendant au moins 5 secondes puis relâcher la touche.

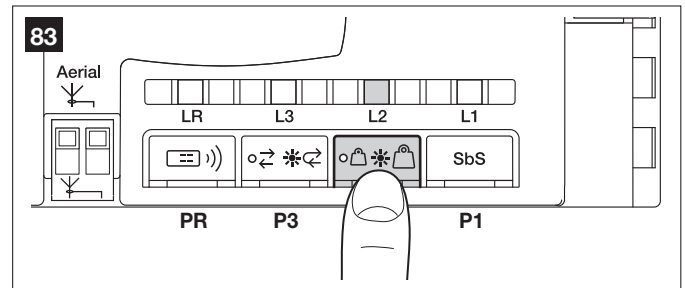

2 Attendre quelques secondes que la logique de commande termine la reconnaissance des dispositifs.

3 À la fin de la reconnaissance la LED **L2** doit s'éteindre. Si la LED **L2** clignote, cela signifie qu'il y a une erreur ; voir le paragraphe 5.5 « Résolution des problèmes ».

4 Après avoir ajouté ou éliminé des dispositifs, il faut procéder de nouveau à l'essai de l'automatisme en suivant les indications du paragraphe 3.7.1 « Essai ».

5.3.4 – Ajout de photocellules

À tout moment, il est possible d'installer une ou plusieurs paires de photocellules en plus de celles qui sont fournies de série avec AVIO.

Pour la reconnaissance correcte des photocellules par la logique de commande, il faut effectuer leur adressage à l'aide de cavaliers. L'opération d'adressage doit être faite tant sur le TX que sur le RX (en plaçant les cavaliers de la même manière) en vérifiant qu'il n'y a pas d'autres paires de photocellules avec la même adresse.

L'adressage des photocellules est nécessaire aussi bien pour qu'elles puissent être reconnues correctement par les autres dispositifs connectés au BUS que pour leur attribuer leur fonction.

Avec un automatisme pour portes sectionnelles, il est possible d'installer les photocellules comme cela est indiqué sur la figure 84. Avec un automatisme pour portes basculantes, se reporter à la figure 85.

Photo E et **Photo F** : elles sont utilisées dans des installations particulières qui nécessitent la protection complète de l'automatisme, y compris en ouverture.

Après l'installation et l'élimination de photocellules, il faut effectuer dans la logique de commande la phase de reconnaissance comme cela est indiqué dans le paragraphe « 5.3.3 Reconnaissance d'autres dispositifs ».



TABLEAU 12

Photocellule	Cavaliers	Photocellule	Cavaliers
A Photocellule interne h = 50 cm ; avec intervention en fermeture		E Photocellule externe avec intervention en ouverture	
B Photocellule interne h = 100 cm ; avec intervention en fermeture		F Photocellule interne avec intervention en ouverture	
C Photocellule externe h = 50 cm ; avec intervention en ouverture et en fermeture		G Photocellule pour commande d'ouverture (couper le cavalier à l'arrière des cartes TX et RX)	
D Photocellule externe h = 100 cm ; avec intervention en ouverture et en fermeture			

ATTENTION : sur AVIO600/AVIO1000, la charge maximale est de 6 unités ; un couple de photocellules absorbe une puissance égale à 1 unité ECSEBus.

5.4 – EFFACEMENT TOTAL DE LA MÉMOIRE DE LA CENTRALE (PAS DE CODES RADIO)

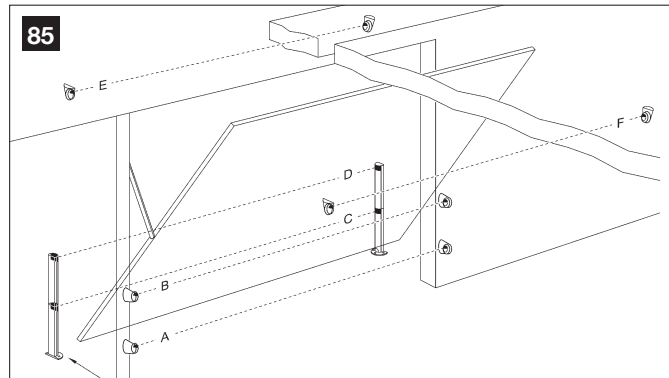
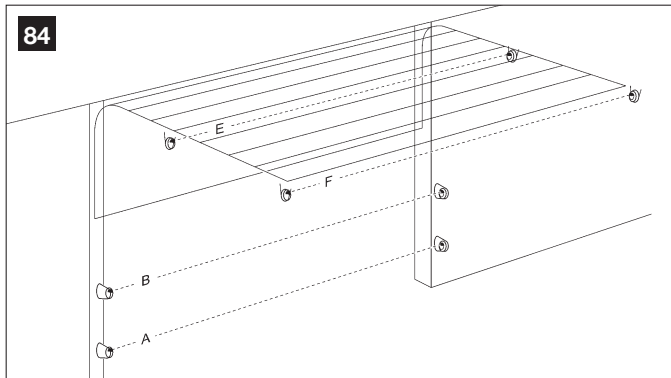
Pour effacer entièrement la mémoire et réinitialiser aux valeurs d'usine, exécuter la procédure suivante quand le moteur est arrêté :

- 1 Maintenir appuyées simultanément les touches **P2** et **P3**
- 2 Quand toutes les led s'allument en même temps, relâcher les touches (5 secondes environ)
- 3 La LED **L1** clignote une fois la procédure terminée.

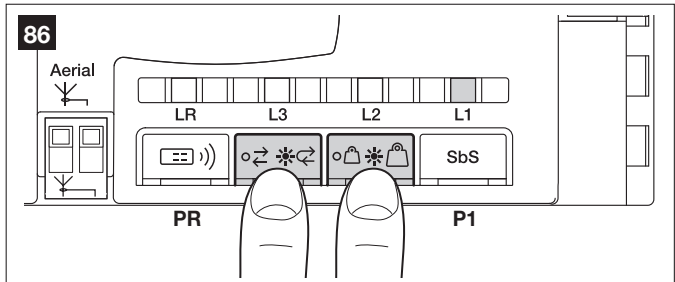

RECOMMANDATION : Après l'effacement total, il est possible de relancer la procédure de reconnaissance des dispositifs et de reconnaissance des positions.

5.5 – MÉMORISATION DES ÉMETTEURS RADIO

La centrale contient un récepteur radio pour émetteurs ECCO5 ; l'émetteur contenu dans l'emballage est déjà mémorisé et fonctionne correctement.

Si l'on souhaite mémoriser un nouvel émetteur radio, on peut choisir entre deux modes :

• **Mode 1 :** dans ce « mode », l'émetteur radio est utilisé complètement, c'est-à-dire que toutes ses touches exécutent une commande prédéfinie. Il est clair qu'en mode 1, un émetteur radio peut être utilisé pour commander un seul automatisme ; c'est-à-dire :

Touche T1	Commande « Pas à Pas » (SbS)
Touche T2	Commande « Ouverture partielle »
Touche T3	Commande « Ouverture uniquement »
Touche T4	Commande « Fermeture uniquement »
Touche T5	Commande « Éclairage automatique ON/OFF »

• **Mode 2 :** il est possible d'associer à chaque touche l'une des quatre commandes disponibles. Si l'on utilise correctement ce mode, il est même possible de commander 2 automatismes différents ou plus ; par exemple :

Touche T1	Commande « Ouverture uniquement » automatisme N° 1
Touche T2	Commande « Fermeture uniquement » automatisme N° 1
Touche T3	Commande « Pas à Pas » (SbS) automatisme N° 2
Touche T4	Commande « Pas à Pas » (SbS) automatisme N° 3

Bien sûr, chaque émetteur est différent et, dans la même logique de commande, certains peuvent être mémorisés en mode 1, d'autres en mode 2. Globalement, la capacité de mémoire est de 150 unités ; la mémorisation en mode 1 occupe une unité pour chaque émetteur tandis que le mode 2 occupe une unité pour chaque touche.

Attention : vu que les procédures de mémorisation ont un temps limite (10 s), il faut d'abord lire les instructions fournies dans les prochains paragraphes avant de les exécuter.

5.5.1 – Mémorisation en mode 1

1 Appuyer sur la touche **PR** pendant au moins 3 s.

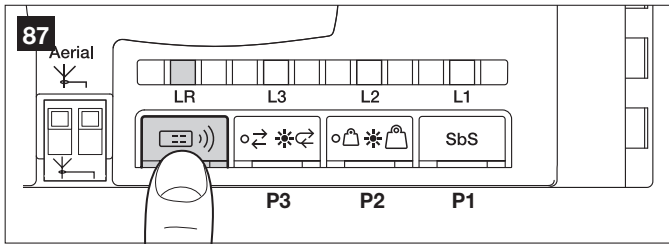

Quand la LED **LR** (figure 87) s'allume, relâcher la touche.

2 Dans les 10 s, appuyer pendant au moins 3 s sur une touche quelconque de l'émetteur radio à mémoriser.

Si la mémorisation a été effectuée correctement, la LED **LR** clignotera 3 fois.

3 S'il y a d'autres émetteurs à mémoriser, répéter le point 2 dans les 10 secondes qui suivent, sans quoi la phase de mémorisation prendra fin automatiquement.

5.5.2 – Mémorisation en mode 2

Avec la mémorisation de l'émetteur radio en Mode 2, il est possible d'associer à chaque touche une commande quelconque parmi les quatre disponibles : « Pas à Pas » (SbS), « Ouverture Partielle », « Ouverture uniquement » et « Fermeture uniquement ».

En mode 2, chaque touche nécessite sa propre phase de mémorisation.

1 Presser la touche **PR** (figure 87) sur la logique de commande un nombre de fois égal à la commande désirée, selon le tableau suivant :

1 fois	Commande « Pas à Pas » (SbS)
2 fois	Commande « Ouverture partielle »
3 fois	Commande « Ouverture uniquement »
4 fois	Commande « Fermeture uniquement »

2 Vérifier que la LED **LR** émet un nombre de clignotements rapides égal à la commande sélectionnée.

3 Dans les 10 s, appuyer pendant au moins 2 s sur la touche voulue de l'émetteur radio à mémoriser.

Si la mémorisation a été effectuée correctement, la LED **LR** clignotera 3 fois.

4 S'il y a d'autres émetteurs à mémoriser pour le même type de commande, répéter le point 3 dans les 10 s qui suivent, sans quoi la phase de mémorisation prendra fin automatiquement.

5.5.3 – Mémorisation à distance

Il est possible de mémoriser un nouvel émetteur radio dans la logique de commande sans agir directement sur les touches de cette dernière. Il faut disposer d'un « ANCIEN » émetteur radio déjà mémorisé et en service. Le « NOUVEL » émetteur radio à mémoriser héritera des caractéristiques de l'ANCIEN émetteur ; à savoir que si l'ANCIEN émetteur est mémorisé en mode 1, le NOUVEL émetteur radio sera lui aussi mémorisé en mode 1.

Dans ce cas, durant la phase de mémorisation, on peut appuyer sur une touche quelconque des deux émetteurs. Si par contre l'ANCIEN émetteur radio est mémorisé en mode 2, il faudra presser, sur l'ANCIEN émetteur, la touche de la commande voulue et, sur le NOUVEL émetteur, la touche à laquelle on souhaite associer la commande en question.

Avec les deux émetteurs, se placer dans le rayon d'action de l'automatisme et effectuer les opérations suivantes :

- 1 Presser pendant au moins 5 s la touche sur le NOUVEL émetteur radio, puis la relâcher.
- 2 Presser lentement 3 fois de suite la touche sur l'ANCIEN émetteur radio.
- 3 Presser lentement 1 fois la touche sur le NOUVEL émetteur radio.

Le NOUVEL émetteur sera alors reconnu par la logique de commande et prendra les caractéristiques de l'ANCIEN émetteur.

S'il y a d'autres émetteurs à mémoriser, répéter tous les points ci-dessus pour chacun d'entre eux.

5.5.4 – Effacement d'un émetteur radio

Cette opération permet d'effacer un émetteur radio dont on dispose.

Si l'émetteur est mémorisé en mode 1, il suffit d'une seule phase d'effacement et au point 3 on peut presser sur n'importe quelle touche. Si l'émetteur est mémorisé en mode 2, il faut une phase d'effacement pour chaque touche mémorisée.

1 Presser et maintenir enfoncée la touche **PR** (figure 88) sur la logique de commande.

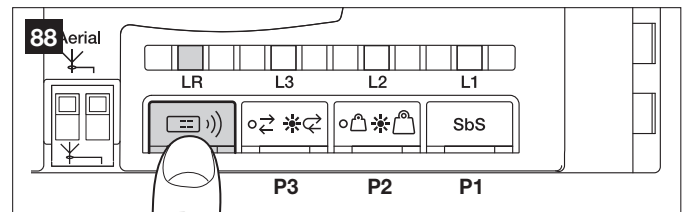

2 Attendre que la LED **LR** s'allume, dans les trois secondes...

3 Presser pendant au moins trois secondes la touche de l'émetteur radio à effacer. Si l'effacement a eu lieu, la LED **LR** le confirmera par cinq clignotements rapides. Si la LED **LR** émet 1 clignotement lent, la phase d'effacement n'a pas eu lieu parce que l'émetteur n'est pas mémorisé.

4 S'il y a d'autres émetteurs à effacer, toujours avec la touche **PR** enfoncée, répéter le point 3 dans les dix secondes, sans quoi la phase d'effacement prendra fin automatiquement.

5.5.5 – Effacement de tous les émetteurs radio

Cette opération permet d'effacer tous les émetteurs mémorisés.

1 Presser et maintenir enfoncée la touche **PR** sur la logique de commande (figure 88).

2 Attendre que la LED **LR** s'allume puis attendre qu'elle s'éteigne et enfin, attendre qu'elle émette 3 clignotements.

3 Relâcher la touche **PR** exactement durant le troisième clignotement.

4 Attendre pendant environ 4 s la fin de la phase d'effacement, durant laquelle la LED **LR** clignotera très rapidement.

Si la procédure a été effectuée correctement, au bout de quelques instants, la LED **LR** émettra 5 clignotements lents.

TABLEAU 13 - (fig. 89)

Symptômes	Cause probable et solution possible
L'émetteur radio n'émet aucun signal (la LED [A] ne s'allume pas).	<ul style="list-style-type: none"> • Vérifier si les piles sont épuisées, les remplacer le cas échéant (Paragraphe 7.3.4. « Remplacement de la pile de l'émetteur »).
La manœuvre ne démarre pas et la LED « BUS » [B] ne clignote pas.	<ul style="list-style-type: none"> • Vérifier que le câble d'alimentation est correctement branché dans la prise de courant. • Vérifier que les fusibles [E] ou [F] ne sont pas intervenus ; si c'est le cas, vérifier la cause de la panne puis remplacer les fusibles par d'autres ayant le même ampérage et les mêmes caractéristiques.
La manœuvre ne démarre pas et la lumière de courtoisie [G] est éteinte.	<ul style="list-style-type: none"> • Vérifier que la commande est effectivement reçue. Si la commande arrive à l'entrée SbS, la LED « SbS » [D] doit s'allumer ; si par contre on utilise l'émetteur radio, la LED « BUS » doit émettre deux clignotements longs.
La manœuvre ne démarre pas et la lumière de courtoisie émet quelques clignotements.	<ul style="list-style-type: none"> • Vérifier que l'entrée STOP est active, à savoir que la LED « STOP » [C] est allumée. Si ce n'est pas le cas, vérifier le dispositif connecté à l'entrée STOP. • Le test des photocellules qui est effectué au début de chaque manœuvre n'a pas été positif ; contrôler les photocellules en suivant également les indications du Tableau 12 (Paragraphe 5.6.1 Photocellules).
La manœuvre commence mais il y a tout de suite une inversion.	<ul style="list-style-type: none"> • La force sélectionnée est insuffisante pour manœuvrer la porte. Vérifier s'il y a des obstacles et sélectionner éventuellement une force supérieure suivant les indications du chapitre 5.1 « Réglages avancés ».
La manœuvre est exécutée mais le clignotant ne fonctionne pas.	<ul style="list-style-type: none"> • Vérifier que durant la manœuvre la tension arrive à la borne FLASH du clignotant (vu l'intermittence, la valeur de tension n'est pas significative : environ 10-30 V\sim) ; si la tension arrive, le problème est dû à l'ampoule qui devra être remplacée par une autre aux caractéristiques identiques.
La lumière de courtoisie clignote toujours	<ul style="list-style-type: none"> • Donnez une commande de mouvement pour lancer la procédure d'apprentissage forcé. Certaines manœuvres sont effectuées automatiquement.

5.6 – RÉOLUTION DES PROBLÈMES

Dans le tableau ci-dessous, on peut trouver des indications utiles pour affronter les éventuels problèmes de fonctionnement pouvant se produire durant l'installation ou en cas de panne.

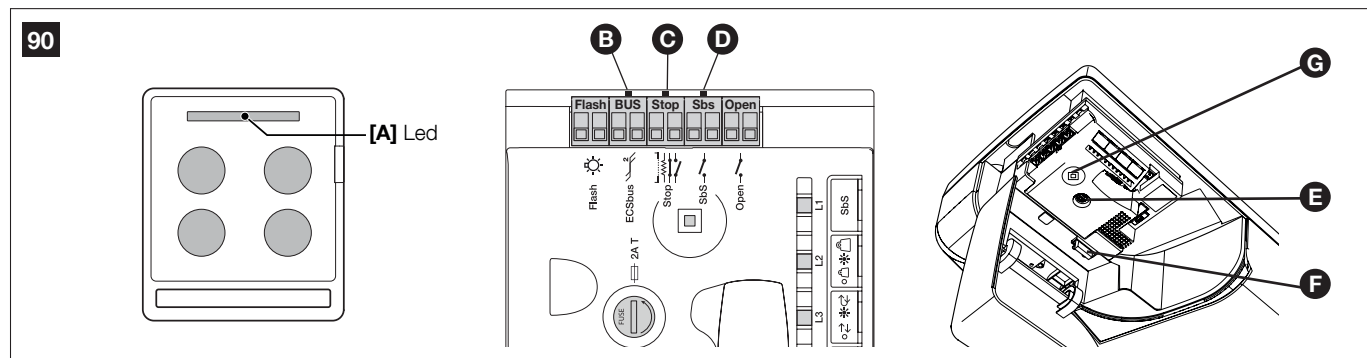

5.7 – DIAGNOSTIC ET SIGNALISATIONS

Certains dispositifs offrent directement des signalisations particulières à l'aide desquelles il est possible de reconnaître l'état de fonctionnement ou l'éventuel problème.

5.7.1 – Photocellules

Dans les photocellules se trouve une LED « SAFE » (Figure 91) qui permet de vérifier à tout moment l'état de fonctionnement.



TABLEAU 14

LED « SAFE »	État	Action
Éteinte	La photocellule n'est pas alimentée ou est en panne	Vérifier qu'une tension d'environ 8 à 12 V $\overline{\text{DC}}$ arrive aux bornes de la photocellule ; si la tension est correcte, la photocellule est probablement en panne
3 clignotements rapides et 1 seconde de pause	Dispositif non reconnu par la logique de commande	Répéter la procédure de reconnaissance sur la logique de commande. Vérifier que toutes les paires de photocellules sur BUS ont des adresses correctes.
1 clignotement très lent	Le RX reçoit un excellent signal	Fonctionnement normal
1 clignotement lent	Le RX reçoit un bon signal	Fonctionnement normal
1 clignotement rapide	Le RX reçoit un signal faible	Fonctionnement normal mais il faut vérifier l'alignement TX-RX et la propreté des verres
1 clignotement très rapide	Le RX reçoit un mauvais signal	Fonctionnement normal limite. Vérifier l'alignement TX-RX et la propreté des verres.
Toujours allumée	Le RX ne reçoit aucun signal	Vérifier s'il y a un obstacle entre TX et RX. Vérifier que la LED sur le TX émet un clignotement lent. Vérifier l'alignement TX-RX.

5.7.2 – Clignotant et lumière de courtoisie

Durant la manœuvre, le clignotant émet un clignotement toutes les secondes tandis que la lumière de courtoisie est toujours allumée ; quand des anomalies se vérifient, les clignotements sont plus fréquents (demi-

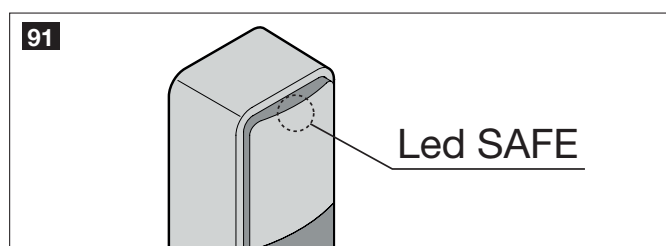
seconde) ; les clignotements se répètent deux fois, à intervalles d'une seconde. Le même clignotement de diagnostic est signalé par la lumière de courtoisie.

TABLEAU 15

Clignotements rapides	État	Action
1 clignotement pause d'une seconde 1 clignotement	Erreur sur BUS	Au début de la manœuvre, la vérification des dispositifs présents ne correspond pas à ceux qui ont été reconnus ; vérifier et refaire éventuellement la procédure de reconnaissance (5.3.3 « Reconnaissance d'autres dispositifs »)
2 clignotements pause d'une seconde 2 clignotements	Intervention d'une photocellule	Certains dispositifs sont peut être en panne ; vérifier et remplacer. Au début de la manœuvre, une ou plusieurs photocellules nient l'autorisation à la manœuvre ; vérifier s'il y a des obstacles. Durant le mouvement, si un obstacle est effectivement présent, aucune action ne doit être entreprise.
3 clignotements pause d'une seconde 3 clignotements	Intervention du limiteur de la « force moteur »	Durant le mouvement, la porte a rencontré une friction plus importante ; en vérifier la cause.
4 clignotements pause d'une seconde 4 clignotements	Intervention de l'entrée de STOP	Au début de la manœuvre ou durant le mouvement, l'entrée STOP est intervenue ; en vérifier la cause.

Clignotements rapides	État	Action
5 clignotements pause de 1 seconde 5 clignotements	Erreur dans les paramètres internes de la centrale électronique	Attendre au moins 30 secondes puis essayer de redonner une commande ; si l'état persiste, il pourrait y avoir une panne grave nécessitant le remplacement de la carte électronique.
6 clignotements pause de 1 seconde 6 clignotements	Limite maximale de manœuvre par heure dépassée.	Attendre quelques minutes que le limiteur de manœuvres redescende en-dessous de la limite maximum.
7 clignotements pause de 1 seconde 7 clignotements	Erreur dans les circuits électriques internes	Déconnecter tous les circuits d'alimentation pendant quelques secondes puis tenter d'exécuter de nouveau une commande. Si la situation persiste, il peut y avoir une panne grave sur la carte ou sur le câblage du moteur. Vérifier et procéder aux remplacements nécessaires.
8 clignotements pause de 1 seconde 8 clignotements	Une commande est déjà présente et ne permet pas d'exécuter d'autres commandes	Vérifier la nature de la commande active. Il pourrait s'agir d'une commande émanant d'une horloge sur l'entrée (SbS).
9 clignotements pause de 1 seconde 9 clignotements	Verrouillage automatisme	Envoyer la commande « Déverrouiller l'automatisme » ou lancer la manœuvre « Pas-à-pas Haute priorité »
10 clignotements pause de 1 seconde 10 clignotements	Durant la reconnaissance des positions, il n'y a aucune absorption de la part du moteur.	Vérifier que la centrale est correctement insérée dans son logement, complètement vers le bas.

5.7.3 – Logique de commande

La logique de commande dispose d'une série de LED, chacune pouvant fournir des signalisations particulières, tant sur le fonctionnement normal qu'en cas d'anomalie.



TABLEAU 16

LED OK [A]	État	Action
Éteinte	Anomalie	Vérifier si la tension arrive ; vérifier si les fusibles sont intervenus ; le cas échéant, vérifier la cause de la panne puis les remplacer par d'autres ayant le même ampérage.
Allumée	Anomalie grave	Il y a une anomalie grave ; essayer d'éteindre la logique de commande pendant quelques secondes ; si l'état persiste, il y a une panne et il faut remplacer la carte électronique.
1 clignotement par seconde	Tout est OK	Fonctionnement normal de la logique de commande
2 clignotements longs	Il y a eu une variation de l'état des entrées	C'est normal quand il y a un changement de l'une des entrées : SbS, STOP, intervention des photocellules ou quand on utilise l'émetteur radio.
Série de clignotements séparés par une pause	Cette signalisation correspond à celle du clignotant et de la lumière de courtoisie (voir le Tableau 14)	
LED STOP [B]	État	Action
Éteinte	Intervention de l'entrée de STOP	Vérifier les dispositifs connectés à l'entrée STOP
Allumée	Tout est OK	Entrée STOP active
LED SbS [C]	État	Action
Éteinte	Tout est OK	Entrée SbS non active
Allumée	Intervention de l'entrée SbS	C'est normal seulement si le dispositif connecté à l'entrée SbS est effectivement actif
LED OPEN [D]	État	Action
Éteinte	Tout est OK	Entrée OPEN non active
Allumée	Intervention de l'entrée OPEN	C'est normal seulement si le dispositif connecté à l'entrée OPEN est effectivement actif

TABLEAU 16

LED LR [E]	État	Action
Éteinte	Tout est OK	Aucune procédure radio en cours
Allumée	Mémorisation en mode 1	C'est normal au cours de la mémorisation en mode 1 qui dure au maximum 10 s
Série de clignotements rapides, de 1 à 5	Mémorisation en mode 2	C'est normal au cours de la mémorisation en mode 2 qui dure au maximum 10 s
LED L2 [F]	État	Action
Éteinte	Tout est OK	Sensibilité = portail léger
Allumée	Tout est OK	Sensibilité = portail lourd
1 clignotement par seconde	Il n'y a aucun dispositif reconnu ou il y a une erreur dans les dispositifs reconnus	Des dispositifs pourraient être en panne ; vérifier et éventuellement essayer de refaire la phase de reconnaissance (voir paragraphe 3.5.1 « Reconnaissance des dispositifs connectés »)
2 clignotements par seconde	Phase reconnaissance des dispositifs en cours	Indique que la phase de recherche des dispositifs connectés est en cours
LED L3 [G]	État	Action
Éteinte	Tout est OK	Fermeture automatique désactivée
Allumée	Tout est OK	Fermeture automatique activée
1 clignotement par seconde	Les positions n'ont pas été reconnues	Effectuer de nouveau la phase de reconnaissance des positions (voir paragraphe 3.5.2 « Reconnaissance des positions d'ouverture et de fermeture de la porte »)
2 clignotements par seconde	Phase de reconnaissance des positions en cours	

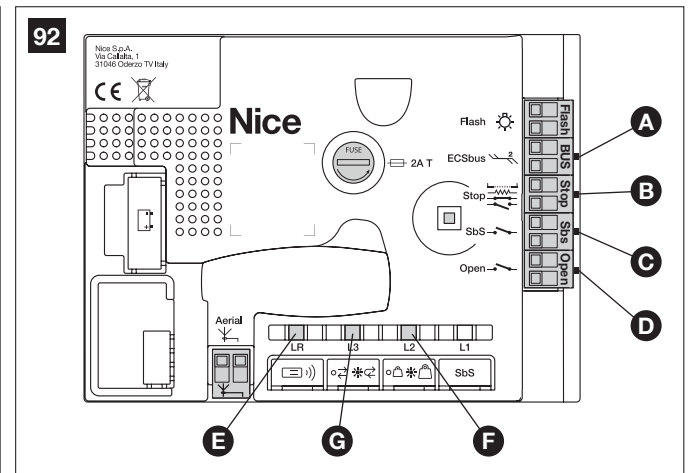
CARACTÉRISTIQUES TECHNIQUES DES DIFFÉRENTS COMPOSANTS DU PRODUIT

AVIO600 /AVIO1000 est produit par Nice S.p.a. (TV) I. Dans le but d'améliorer les produits, Nice S.p.a. se réserve le droit d'en modifier à tout moment et sans préavis les caractéristiques techniques, en garantissant dans tous les cas le bon fonctionnement et le type d'utilisation prévus. Note : toutes les caractéristiques techniques indiquées se réfèrent à une température ambiante de 20 °C.

DESCRIPTION	DONNÉES	
	AVIO600	AVIO1000
Typologie	Opérateur électromécanique pour automatismes de portes sectionnelles ou basculantes automatiques avec logique de commande intégrée, comprenant un récepteur radio pour émetteurs « ECCO5... ».	
Technologie adoptée	Moteur à 24 V $\overline{=}$, réducteur avec engrenages à dents hélicoïdales, rail d'entraînement avec courroie dentée et débrayage mécanique. Un transformateur intégré au moteur mais séparé de la logique de commande réduit la tension de secteur à la tension nominale de 24 V $\overline{=}$ utilisée dans tout l'automatisme.	
Couple maximum au démarrage [correspondant à la capacité à développer une force pour mettre en mouvement le tablier]	10,8 Nm [600 N]	18 Nm [1000 N]
Couple nominal [correspondant à la capacité à développer une force pour maintenir en mouvement le tablier]	5,4 Nm [300 N]	9 Nm [500 N]
Vitesse à vide	0,2 m/s	0,2 m/s
Vitesse au couple nominal	0,09 m/s	0,09 m/s
Fréquence maximum des cycles	50 cycles complets par jour	
Temps maximum cycle continu	(Pour un maximum d'environ 10 cycles par heure. À 50 °C, ne sont autorisés que 5 cycles par heure au maximum). 4 minutes (la logique de commande limite le fonctionnement continu)	
Limites d'application	Les caractéristiques structurelles le rendent adapté à l'utilisation sur des portes sectionnelles et basculantes à contrepoids dont les dimensions et les caractéristiques se situent dans les limites indiquées dans le tableau 7	
Alimentation AVIO	230 V \sim ($\pm 10\%$) 50/60 Hz	
Puissance nominale absorbée	250 W	370 W
Classe d'isolement	I (mise à la terre nécessaire)	
Alimentation de secours	Avec accessoire PR100	
Sortie clignotant	Pour clignotants avec le Led (mod. FL200)	
Lumière de courtoisie	Éclairage à LED interne	
Sortie BUS	Une sortie avec une charge maximum de 6 unités BUS	
Entrée « OPEN »	Pour contacts normalement ouverts (la fermeture du contact provoque la commande « OUVERT »)	
Entrée « SbS »	Pour contacts normalement ouverts (la fermeture du contact provoque la commande « Pas à Pas »)	
Entrée « STOP »	Pour contacts normalement ouverts et/ou pour résistance constante de 8,2k Ω , ou bien contacts normalement fermés avec reconnaissance automatique de l'état « normal » (une variation par rapport à l'état mémorisé provoque la commande « STOP »)	
Entrée Antenne radio	52 Ω pour câble type RG58 ou similaires	
Longueur maximum des câbles	Alimentation du secteur : 30 m ; entrées/sorties : 20 m avec câble d'antenne si possible inférieur à 5 m (respecter les recommandations pour la section minimale et le type de câbles)	
Possibilité de télécommande	Avec émetteurs ECCO5..., la logique de commande est conçue pour recevoir une ou plusieurs des commandes suivantes : « Pas à Pas » (SbS) , « Ouverture Partielle », « Ouverture uniquement » et « Fermeture uniquement ».	
Émetteurs ECCO5... mémorisables	Jusqu'à 100 s'ils sont mémorisés en mode 1	
Portée des émetteurs ECCO5...	De 10 à 50 m sans antenne, de 50 à 100 m avec antenne incorporée dans le clignotant FL200. Cette distance peut varier en présence d'obstacles et d'interférences électromagnétiques et elle est influencée par la position de l'antenne réceptrice incorporée au clignotant.	
Fonctions programmables	Temps de pause à sélectionner entre 10, 20, 40 ou 80 secondes Vitesse moteurs : 4 configurations disponibles Force moteur : 4 configurations disponibles Commande « Pas à pas » (SbS) : 4 configurations disponibles Cote d'exclusion : 4 configurations possibles	
Fonctions autoprogrammées	Autodétection des dispositifs connectés à la sortie BUS Auto-détection du type de dispositif de « STOP » (contact NO, NC, résistance 8,2 k Ω ou optique OSE) Auto-détection de la longueur de la porte sectionnelle ou basculante et calcul des points de ralentissement	
Température ambiante de fonctionnement	-20°C...+55°C	
Montage	Horizontal	
Indice de protection	IP40	
Dimensions / poids	380 x 280 x h 110 mm / 4 kg	

— PHASE 6 —

⚠ Il est conseillé de conserver cette notice et de le remettre à tous les utilisateurs de l'automatisme.

6.1 – RECOMMANDATIONS

● **Surveiller la porte en mouvement et se tenir à une distance de sécurité tant qu'il n'est pas complètement ouvert ou fermé ; ne pas transiter dans le passage tant que la porte n'est pas complètement ouvert ou fermé.** ● **Ne pas laisser les enfants jouer à proximité de la porte ou avec les commandes de celle-ci.** ● **Garder les émetteurs hors de portée des enfants.** ● **Suspendre immédiatement l'utilisation de l'automatisme si vous notez une anomalie quelconque dans le fonctionnement (bruits ou mouvements par secousses) ; le non-respect de cet avertissement peut entraîner de graves dangers et des risques d'accidents.** ● **Ne toucher aucune partie pendant qu'elle est en mouvement.** ● **Faire effectuer les contrôles périodiques suivant ce qui est prévu par le plan de maintenance.** ● **Les maintenances ou les réparations doivent être effectuées seulement par du personnel technique qualifié.** ● **Envoyer une commande avec les dispositifs de sécurité hors d'usage :**

Si les dispositifs de sécurité ne fonctionnent pas correctement ou sont hors service, il est quand même possible de commander la porte.

01. Actionner la commande de la porte avec l'émetteur. Si les dispositifs de sécurité donnent l'autorisation, la porte s'ouvrira normalement, sinon dans les 3 secondes qui suivent, actionner de nouveau et garder la commande actionnée. **02.** Au bout d'environ 2 secondes, le mouvement de la porte commencera en mode « action maintenue », c'est-à-dire que tant que la commande est maintenue, la porte continue sa manœuvre ; dès que la commande est relâchée, la porte s'arrête.

Si les dispositifs de sécurité sont hors service, il faut faire réparer au plus tôt l'automatisme.

6.2 – Débrayer  et bloquer  manuellement l'opérateur

L'opérateur est muni d'un système mécanique qui permet d'ouvrir et de fermer manuellement la porte.

L'opération manuelle doit être utilisée en cas de panne de courant ou d'anomalies de l'installation.



1 Tirer le cordon de débrayage vers le bas jusqu'à ce que le chariot se soit décroché.

2 Il est maintenant possible d'agir manuellement sur la porte.

L'activation du débrayage manuel peut provoquer un mouvement non contrôlable de la porte en cas de ressorts défectueux ou cassés ou si la porte n'est pas en équilibre.

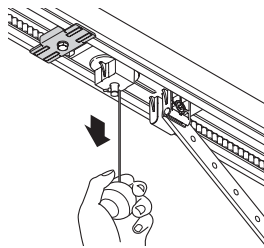



Pour rétablir le fonctionnement de l'automatisme, remettre la porte dans la position initiale jusqu'à ce que le chariot se raccroche.

En cas de panne de l'opérateur, il est tout de même possible d'essayer d'utiliser le débrayage du moteur pour vérifier si la panne ne concerne pas le mécanisme de débrayage.

6.3 – Commande de la porte

• **Avec émetteur radio**

La commande associée à chaque touche dépend du mode de mémorisation. L'émetteur fourni est déjà mémorisé et en appuyant sur les touches, les commandes suivantes sont transmises :

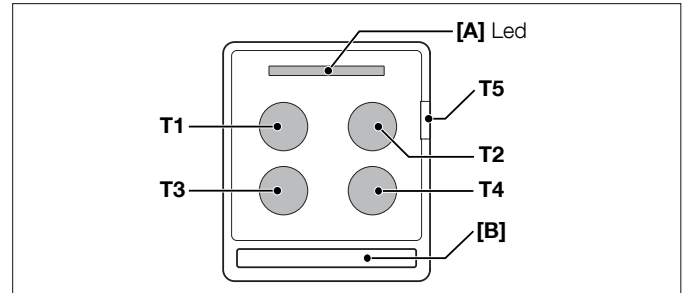

Touches	Commande associée
T1	Pas-à-pas (SbS)
T2	Ouverture partielle
T3	Seulement ouverture
T4	Seulement fermeture
T5	Éclairage automatique (ON/OFF)

6.4 – Interventions d'entretien autorisées à l'utilisateur

Nous indiquons ci-après les interventions que l'utilisateur doit effectuer périodiquement :

- **Nettoyage superficiel des dispositifs : utiliser un chiffon légèrement humide (pas mouillé). Ne pas utiliser de substances contenant de l'alcool, du benzène, diluant ou autres substances inflammables ; l'utilisation de ces substances pourrait endommager les dispositifs et générer des incendies ou des chocs électriques.**
- **Enlevez les feuilles et les pierres : couper l'alimentation électrique à l'automatisme avant de poursuivre, pour empêcher quiconque d'activer la porte.**

6.5 – Remplacement de la pile de l'émetteur

Quand la pile s'épuise, la portée de l'émetteur est sensiblement réduite. Si quand on appuie sur une touche, la led présente s'allume et s'éteint immédiatement en s'affaiblissant, cela signifie que la pile est complètement épuisée et doit être remplacée.

Si par contre la led ne s'allume qu'un instant, cela signifie que la pile est partiellement épuisée ; il faut appuyer sur la touche pendant au moins une demi-seconde pour que l'émetteur puisse tenter d'envoyer la commande à terme (et éventuellement attendre la réponse), l'émetteur s'éteindra avec la led qui s'affaiblit. Dans ce cas, pour rétablir le fonctionnement normal de l'émetteur, changer la pile usagée en utilisant une pile du même type et en respectant la polarité indiquée. Pour le remplacement de la pile, procéder comme suit.

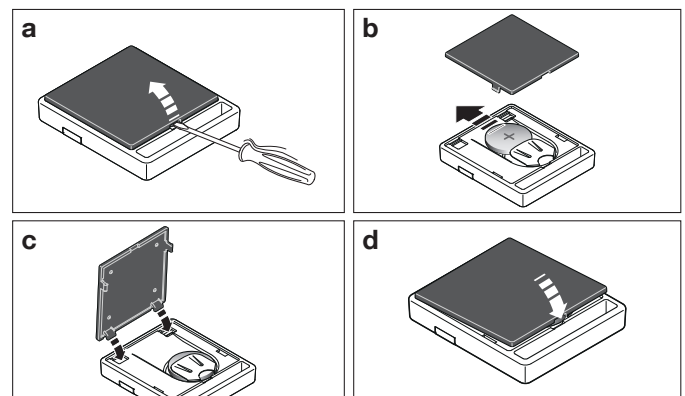

⚠ Les piles contiennent des substances polluantes : ne pas les jeter à la poubelle mais suivre les règles de tri sélectif prévues par les réglementations locales.



Déclaration de conformité EU et déclaration d'incorporation de "quasi-machines"

Note - Le contenu de cette déclaration de conformité correspond à ce qui est déclaré dans le document officiel, déposé au siège de Nice S.p.a., et en particulier à sa dernière révision disponible avant l'impression de ce guide. Ce texte a été réadapté pour des raisons d'édition. Une copie de la déclaration originale peut être demandée à Nice S.p.a. (TV) I.

Nombre: 582/AVIO	Révision 1
Nom du fabricant:	NICE s.p.a.
Adresse:	Via Pezza Alta 13, 31046 Z.I. Rustigné, Oderzo (TV) Italia
Personne autorisée à constituer la documentation technique:	Nice s.p.a.
Type de produit:	Motoréducteur 24Vdc assemblé, avec l'unité de commande et récepteur incorporés
Modèle/Type:	AVIO500C, AVIO600C, AVIO1000C, AVIO500CC
Accessoires:	Reportez-vous au catalogue

Je soussigné Roberto Griffa dans le rôle de Directeur Général, déclare sous sa seule responsabilité que le produit décrit ci-dessus est conforme aux dispositions fixées par les directives suivantes :

- Directive 2014/30/EU (EMC), selon les normes harmonisées suivantes : EN 61000-6-2:2005, EN 61000-6-3:2007+A1:2011

Le produit satisfait également les directives suivantes conformément aux exigences prévues pour la « quasi-machines » (Annexe II, partie 1, section B):

- Directive 2006/42/EC DU PARLEMENT EUROPÉEN ET DU CONSEIL du 17 Mai 2006 relative aux machines et modifiant la Directive 95/16/EC (refonte).

Les documents techniques ont été rédigés conformément à l'annexe VII B de la directive 2006/42/EC. Les conditions essentielles suivantes ont été respectées: 1.1.1 - 1.1.2- 1.1.3- 1.2.1-1.2.6- 1.5.1-1.5.2- 1.5.5- 1.5.6- 1.5.7- 1.5.8- 1.5.10- 1.5.11

Le producteur s'engage à transmettre aux autorités nationales, sur la base d'une demande motivée, les données relatives à la "quasi-machines" dans le respect des droits de propriété intellectuelle.

Si la "quasi-machines" a été mise en service dans un pays d'Europe dont la langue officielle diffère de celle utilisée dans la présente déclaration, l'importateur doit annexer la traduction correspondante.

La "quasi-machines" ne doit pas être utilisée jusqu'à ce que la machine finale à laquelle elle est incorporée est à son tour déclarée comme étant conforme, le cas échéant, aux dispositions de la directive 2006/42/EC.

En outre le produit s'avère être conforme aux normes suivantes:

EN 60335-1:2012+A11:2014, EN 62233:2008, EN 60335-2-103:2015

Oderzo, 05/09/2017

Ing. Roberto Griffa
(Amministratore Delegato)



Service Après Vente France

En cas de panne, merci de contacter obligatoirement notre Service Après Vente par téléphone ou par email :

0 820 859 203

Service 0,15 €/min + prix appel

niceservice@niceforyou.com

Merci de ne pas retourner le produit en magasin

Worldwide Customer Service

customerservice@niceforyou.com



Nice S.p.A.
Via Callalta, 1
31046 Oderzo TV Italy
info@niceforyou.com

www.niceforyou.com