

Nettoyeurs à haute pression

1150 1150 T

***Instructions de service
Lire et observer les
spécifications de sécurité
avant la mise
en service***

Description

Cher client

Nous tenons à vous remercier pour l'achat de votre nouveau nettoyeur à haute pression mobile avec enrouleur intégré et à vous féliciter pour ce choix!

Afin de vous en faciliter l'utilisation, nous vous présentons l'appareil en détails sur les pages suivantes.

Ce nettoyeur haute pression est votre compagnon indispensable pour vos travaux de nettoyage les plus différents, par ex. pour le nettoyage de:

- Façades
- Dalles de ciment
- Terrasses
- Véhicules tout genre
- Réservoirs
- Machines etc.
- Enlèvement de vieilles peintures

Caractéristiques techniques	Kränzle K 1150 / K 1150 T
Pression utile à réglage progressif	10 - 130 bar (1900 PSI)
Supression admissible	150 bar
* Débit d'eau	à 2800 t/min 10 l/min
Temp. eau alimentation (1-8 bar)	max. 60 °C
Hauteur d'aspiration	1,0 m
Flexible H.P.	10 m
avec enrouleur	15m
Voltage, Ampérage	230V ; 50 Hz ; 12,5 A
Puissance absorbée restituée	P1: 2,8 kW P2: 2,0 kW
Poids	22 kg (K 1150) 26 kg (K 1150 T)
Cotes en mm	300 x 330 x 800
Niveau sonore selon DIN 45 635 avec buse Turbo-Jet	88 dB 90 dB
Recul à la lance	27 Nm env.
Couple de rotation	26 Nm (Longueur supposée de la lance: 0,9 m)
N° de réf.:	41.211
K 1150	41.211 1
K 1150 avec buse Turbo-Jet	41.210 1
K 1150T avec buse Turbo-Jet	

* L'alimentation en eau de l'appareil doit être au moins équivalente au débit d'eau indiqué (voir page 7)

Description

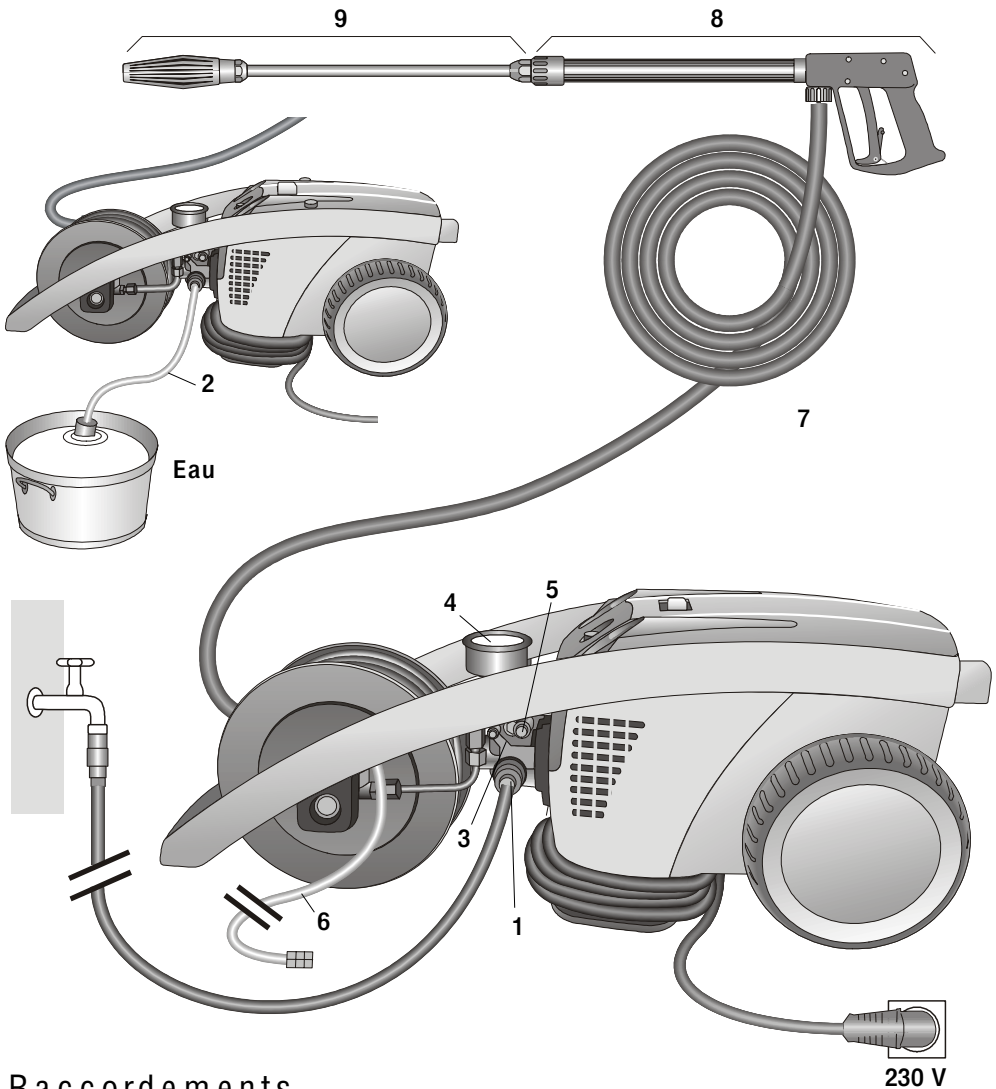

Raccordements

Les nettoyeurs H.P. KRÄNZLE 1150 / 1150 T sont des appareils mobiles. Le schéma ci-dessus présente le principe de raccordement.

Fonctions

1 Raccord d'alimentation d'eau av. filtre

2 Tuyau d'aspiration avec filtre

(Accessoires spéciaux) N° 15.038 3

3 Pompe à haute pression

4 Manomètre avec remplissage glycérine

5 Régulateur de pression-clapet de sûreté

6 Injecteur H.P. pour détergents

7 Flexible haute pression

8 Pistolet-pulvérisateur

9 Lance interchangeable

avec buse réglable

Description

Principe de pulvérisation eau et produits de nettoyage

Pour l'alimentation de la pompe à haute pression, l'eau peut provenir d'une canalisation sous pression ou être directement aspirée depuis un réservoir sans pression. La pompe conduit ensuite l'eau sous pression dans la lance de sécurité équipée d'une buse qui permet de former le jet haute pression. *Un injecteur haute pression permet le mélange facultatif de produits de nettoyage ou d'entretien. Longueur max. du tuyau HP: 20m*



L'utilisateur devra observer les prescriptions relatives à la protection de l'environnement, à l'élimination des déchets et à la protection des eaux!

(Informations auprès des services de l'environnement, de la compagnie de distribution des eaux, etc...)

Lance avec pistolet-pulvérisateur

L'actionnement du levier de détente du pistolet entraîne le fonctionnement de l'appareil. Son actionnement ouvre le pistolet et le liquide est refoulé vers la buse. La pression du jet s'élève alors rapidement pour atteindre la pression de service présélectionnée.

Le relâchement du levier de détente ferme le pistolet et coupe ainsi le refoulement de liquide dans la lance.

Le coup de bélier provoqué par la fermeture du pistolet ouvre le régulateur de pression-clapet de sûreté situé dans l'appareil. La pompe reste en marche et refoule le liquide à pression réduite en circuit fermé. L'ouverture du pistolet provoque la fermeture du régulateur de pression-clapet de sûreté et la pompe refoule à nouveau le liquide dans la lance à la pression de service sélectionnée.



Le pistolet-pulvérisateur est un dispositif de sécurité. Par conséquent, n'en confier les réparations qu'à des spécialistes. En cas de besoin de pièces de rechange, n'utiliser que les éléments autorisés par le fabricant.

Régulateur de pression-clapet de sûreté

Le régulateur de pression-clapet de sûreté a pour fonction de protéger la pompe contre une surpression non admissible et sa conception empêche un réglage supérieur à la pression de service admissible. L'écrou limiteur du bouton de réglage est scellé à la laque.

*(Voir page 22: "Suppression des fuites au niveau du flexible ou du pistolet".)

Le bouton de réglage permet de régler, en continu, la pression de service et le débit de pulvérisation.



L'échange, les réparations, le nouveau réglage et le scellement devront être réalisés uniquement par un spécialiste.



Disjoncteur-protecteur

Le moteur est protégé par un disjoncteur contre les surcharges éventuelles. En cas de surcharge, le disjoncteur-protecteur met le moteur hors circuit. Si un renouvellement de mise hors circuit est provoqué par le disjoncteur-protecteur, rechercher quelle en est la cause et procéder à son élimination (voir page 6).



L'échange et les opérations de contrôle devront être effectués uniquement par un spécialiste et seulement lorsque le moteur est débranché du réseau électrique, c'est-à-dire lorsque la prise a été retirée.

Installation Emplacement



Le nettoyeur ne devra pas être installé et mis en service dans des locaux où il y a risque d'incendie ou d'explosion ainsi que dans des flaques d'eau. L'emplacement du nettoyeur en vue de son utilisation devra toujours être sec.

ATTENTION !



Ne jamais aspirer de liquides contenant des solvants, tels que les diluants pour laques, l'essence, les huiles ou liquides similaires. **Observer les instructions formulées par les fournisseurs des produits!** Les garnitures de l'appareil ne sont pas résistantes aux produits solvants! Les brouillards de solvants sont très inflammables, explosibles et toxiques.

ATTENTION !



L'alimentation en eau à 70 °C provoque un fort échauffement de l'appareil. Par conséquent, mettre des gants de protection avant de toucher l'appareil!

Description

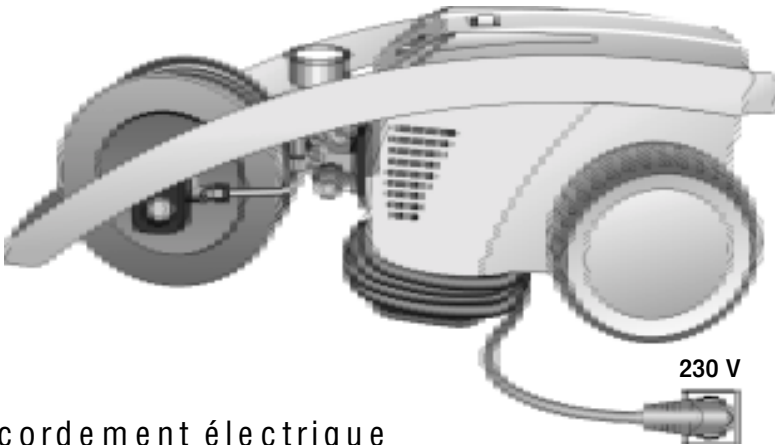

Raccordement électrique

Le nettoyeur est fourni avec un câble de raccordement électrique complet.

Ne raccorder l'appareil qu'à une prise femelle dont l'installation a été réalisée conformément aux prescriptions en vigueur et pourvue d'une protection par mise à la terre et d'un disjoncteur à courant de défaut FI de 30 mA. La prise femelle devra être protégée par un fusible de 16 A à action retardée.



KRÄNZLE 1150 / 1150 T 230 Volt / 50 Hz

En cas d'utilisation d'une rallonge, celle-ci devra être pourvue d'un fil de terre conformément raccordé aux prises. Les conducteurs de la rallonge doivent présenter une section minimale de 1,5 mm². Les prises de rallonges doivent être étanches aux projections d'eau et ne doivent pas reposer sur un sol mouillé. (Pour les rallonges de plus de 10 m, la section minimum doit être de 2,5 mm²).

ATTENTION !

Une rallonge trop longue provoque une chute de tension et peut être la cause d'anomalies de fonctionnement.

En cas d'emploi d'une rallonge sur enrouleur, celle-ci devra toujours être entièrement débobinée.

Description



Raccordement au réseau d'eau :

Contrôler si le conduite d'alimentation en eau de l'appareil fournit la quantité d'eau min. (litres par minute) indiquée à la page 2 (Caractéristiques techn.) et nécessaire pour le bon fonctionnement du nettoyeur..

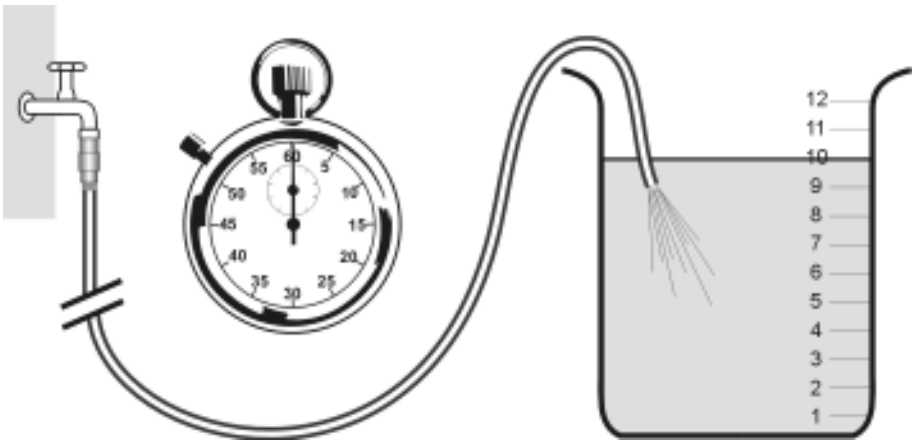
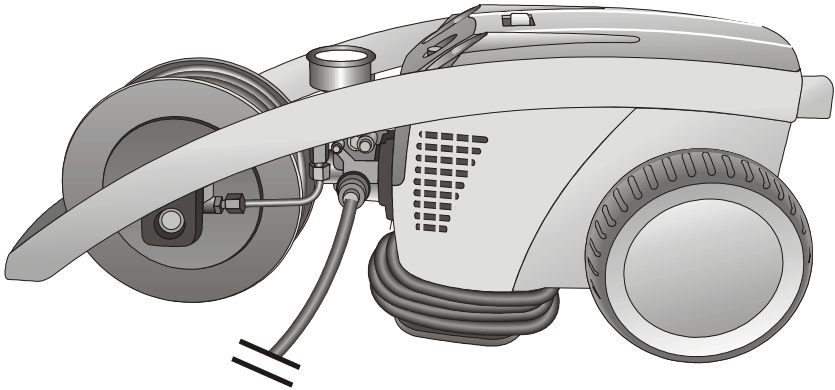

Contrôle

Remplir, avec la conduite d'alimentation, un seau pourvu d'une échelle de mesure et déterminer quelle quantité d'eau s'écoule en 1 minute.

Cette quantité d'eau doit être au moins équivalente au débit indiqué à la page 2!!!



Un manque d'eau provoque une usure rapide des garnitures. (Pas de garantie !)

Description



Mode d'emploi sommaire:

1. Raccorder le tuyau H. P. au pistolet et à l'appareil.
2. Effectuer le raccordement d'alimentation en eau.
3. Purger l'appareil (Ouvrir et fermer le pistolet à plusieurs reprises).
4. Effectuer le raccordement électrique
5. Ouvrir le pistolet et mettre l'appareil en marche, puis commencer le nettoyage.
6. Lorsque les travaux de nettoyage sont terminés, vider la pompe complètement. A cet effet, laisser tourner le moteur pendant 20 secondes environ alors que le tuyau d'aspiration et le tuyau d'alimentation sont débranchés. Débrancher ensuite le flexible H.P.
- N'utiliser que de l'eau propre! - Protection contre le gel!

ATTENTION !

Observer les prescriptions formulées par la Compagnie des Eaux de votre district.

Certaines spécifications interdisent de brancher un nettoyeur H.P. directement au réseau public de distribution d'eau potable.

Dans certains cas, un branchement de courte durée peut être toléré si un clapet anti-retour avec aérateur de tubulure (KRÄNZLE N° de réf. 41.016 4) est installé sur la conduite d'alimentation d'eau.

Le nettoyeur pourra être branché indirectement au réseau public d'eau potable, à une sortie libre conforme à la norme DIN 1988, partie 4; p. ex. par l'intermédiaire d'un réservoir avec vanne à flotteur.

Un raccordement direct à un réseau d'eau non destiné à la distribution d'eau potable est permis.

Tuyau haute pression et dispositif de pulvérisation

Le tuyau haute pression ainsi que le dispositif de pulvérisation qui font partie de l'équipement du nettoyeur sont en matériaux de haute qualité. Ils sont adaptés aux conditions de service du nettoyeur et pourvus d'un marquage conforme. - Longueur max. du tuyau: 20m .

En cas de nécessité de pièces de rechange, n'utiliser que les articles autorisés par le constructeur et pourvus d'un marquage conforme. Le raccordement des tuyaux haute pression et des dispositifs de pulvérisation devra être étanche à la pression (pas de fuite). Ne jamais passer sur un tuyau haute pression avec un véhicule, ne jamais le tendre en tirant avec force ou le soumettre à un effort de torsion. Le tuyau haute pression ne doit, en aucun cas, frotter ou être tiré sur une arête vive, ce qui aurait pour conséquence l'expiration de la garantie.



Consignes de sécurité



Coup de béliet: Voir tableau à la page 2!

Tourner l'arrêt de sécurité après chaque utilisation afin d'éviter une ouverture inopinée du pistolet !

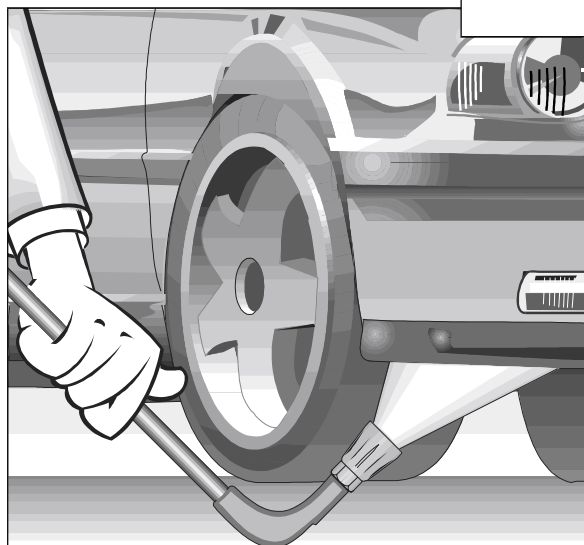
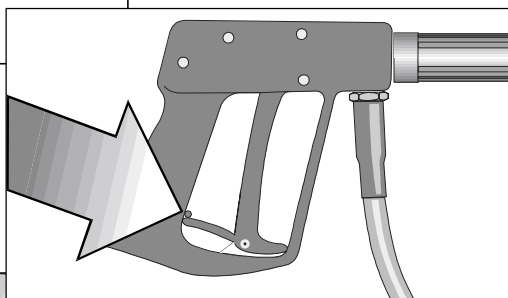

Lors de l'utilisation de la lance bas de caisse, celle-ci doit absolument être en contact avec le sol avant l'ouverture du pistolet. Pour les lances cintrées, telle que la lance N° 41.075, le coup de béliet produit un couple de rotation. (Voir tableau à la page 2)

Voici ce que vous avez acheté:



1. Turbo-Jet avec
buse 045 (K 1150 T)



2. Lance de projection
avec buse Vario-Jet

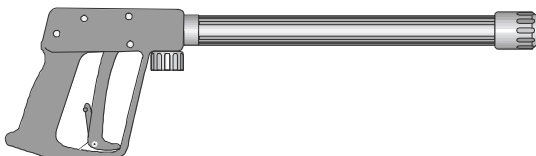

3. Pistolet avec poignée
ISO et raccord fileté

4. KRÄNZLE - Nettoyeurs haute pression 1150 / 1150 T

K 1150 : avec 10m de flex. H.P. de DN 6 mm avec armature en acier

K 1150 T : avec enrouleur et 15 m de flexible H.P. de DN 6 mm avec armature en acier

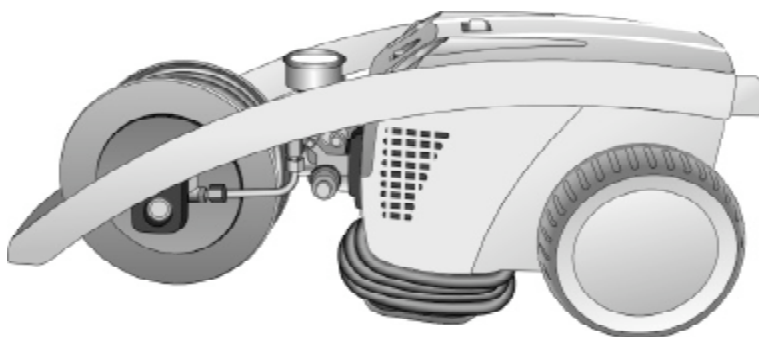

5. Tournevis cruciforme



Vis de fixation de la
poignée



7. Manivelle pour
enrouleur

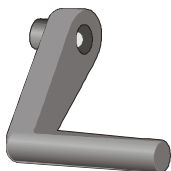

6. Manuel
d'utilisation

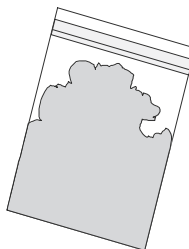

9. Echantillon de
poudre de
nettoyage

8. Kit de raccordement d'alimentation



Préparation de l'appareil

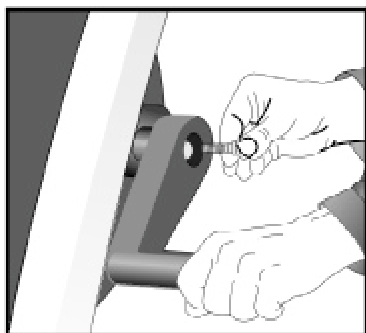

Poser l'appareil verticalement sur le sol, puis enlever l'attache de câble située sur l'axe à six pans de l'enrouleur. Oter la vis de la pièce en laiton, enficher la manivelle sur l'axe à six pans et la fixer en resserrant la vis.

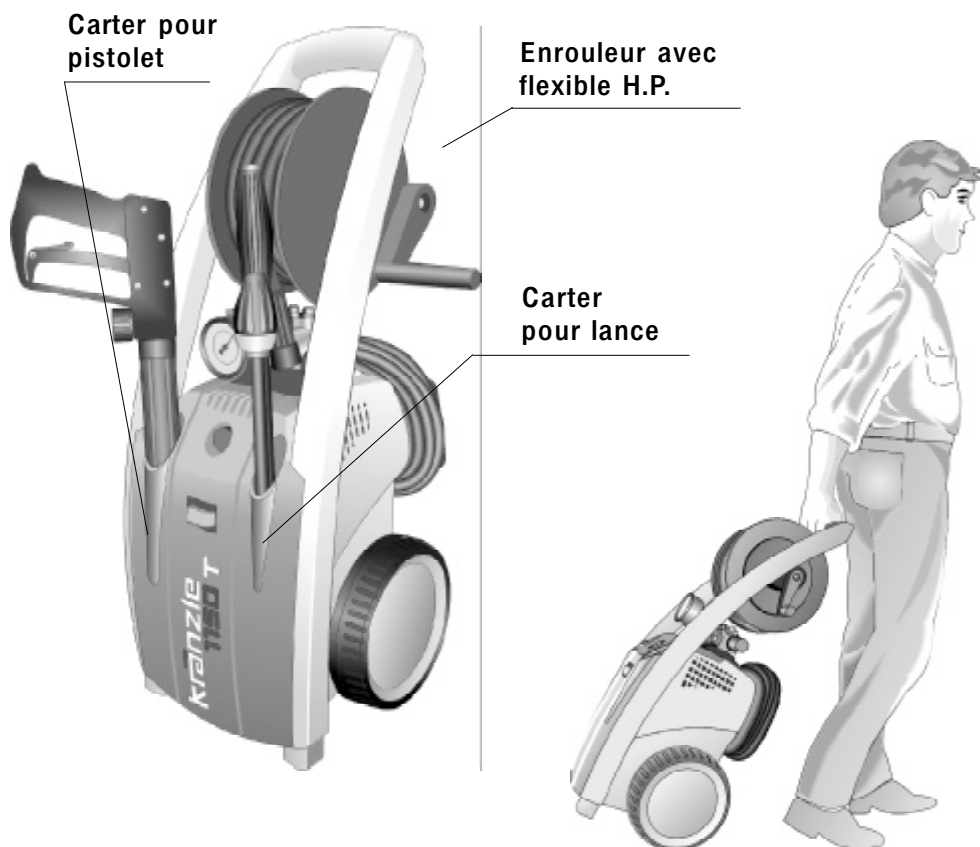

Mise en service

1. Mettre l'appareil en position horizontale!

**UTILISER L'APPAREIL
UNIQUEMENT
DANS CETTE POSITION !**

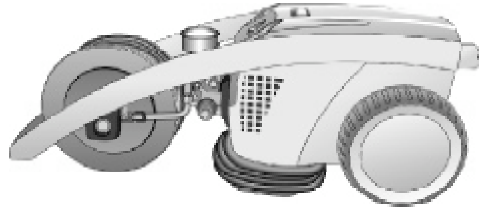

2. Relier la lance haute pression avec le pistolet.

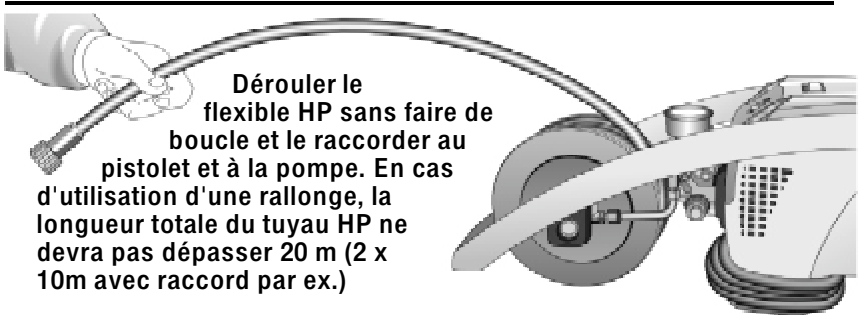
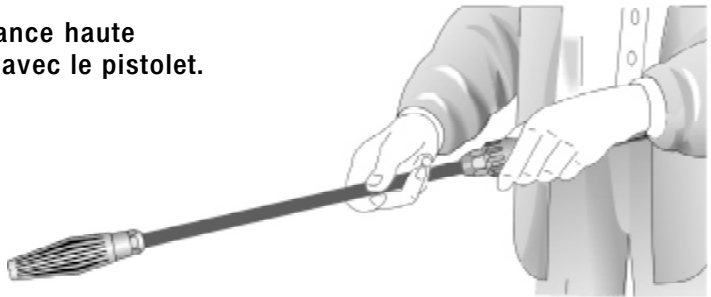

**Raccordement du
flexible H.P. de
l'appareil à la lance.**

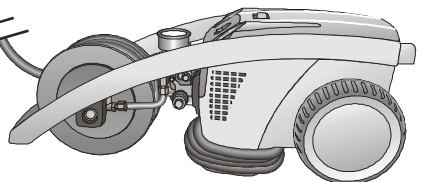

Mise en service

4. Le nettoyeur peut être raccordé, au choix, à une conduite d'eau sous pression froide ou chaude de 60° C max.

En cas de prélèvement depuis une réserve d'eau extérieure, veiller à ce que l'eau soit propre. La section minimale du tuyau est de 1/2" = 12,7 mm (Ø nom. int.).

Le filtre N° 1 doit rester en parfait état de propreté.

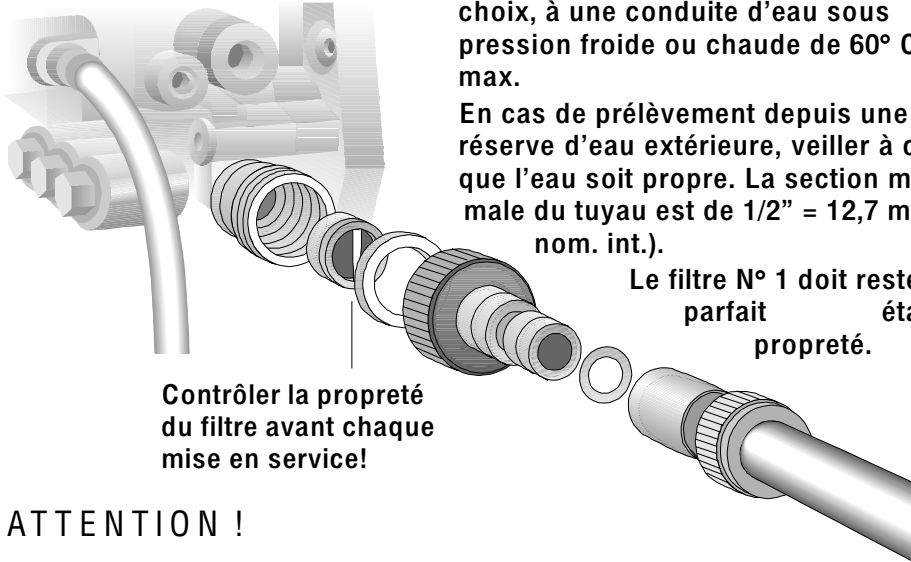

Contrôler la propreté du filtre avant chaque mise en service!

ATTENTION !



L'alimentation en eau à 60°C provoque un fort chauffage de l'appareil. Mettre des gants de protection avant de toucher la tête de pompe!

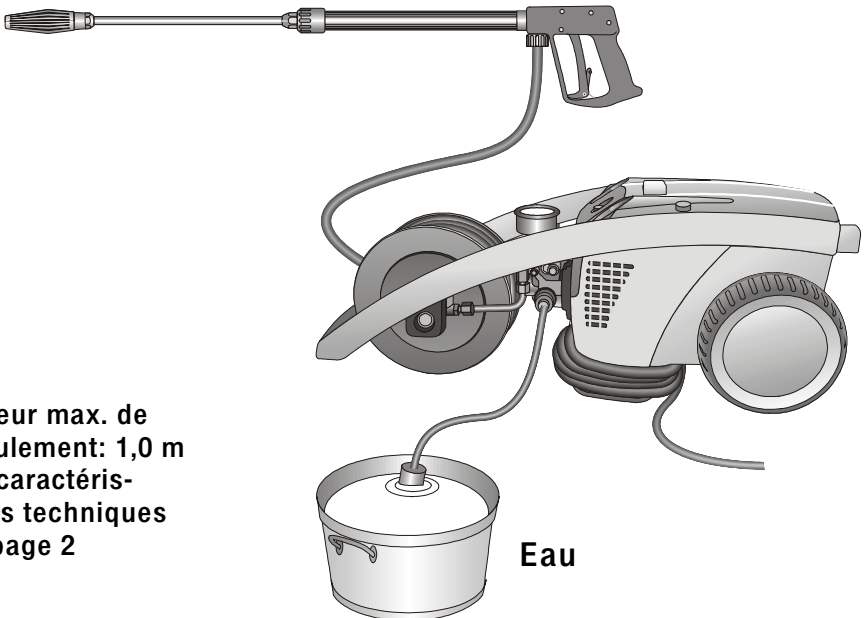

5. Hauteur max. de refoulement: 1,0 m
Voir caractéristiques techniques à la page 2

Eau

Mise en service

Régulation de la pression au pistolet

Pour réguler la pression au pistolet, tourner le bouton-poignée. La pression maximale est pré-réglée en usine.

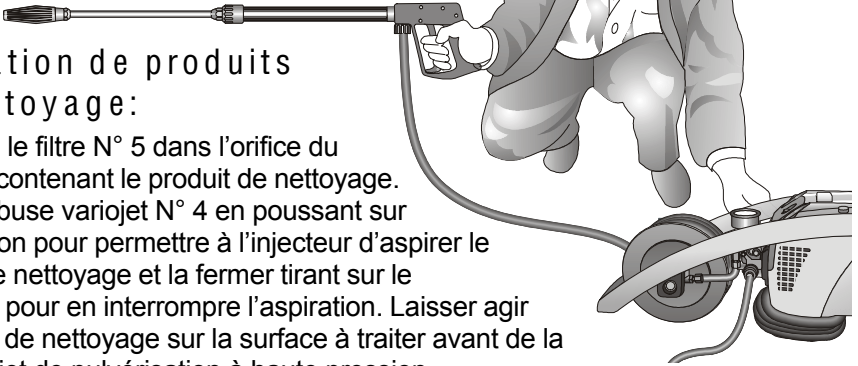

Aspiration de produits de nettoyage :

Introduire le filtre N° 5 dans l'orifice du récipient contenant le produit de nettoyage. Ouvrir la buse variojet N° 4 en poussant sur le manchon pour permettre à l'injecteur d'aspirer le produit de nettoyage et la fermer tirant sur le manchon pour interrompre l'aspiration. Laisser agir le produit de nettoyage sur la surface à traiter avant de la rincer au jet de pulvérisation à haute pression.

Longueur max. du flexible: 20 m

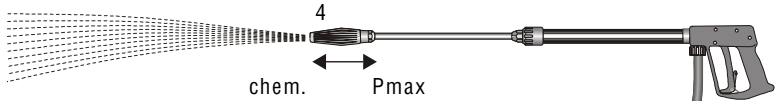

Entièrement ouverte, la buse variojet permet une adjonction de 3-5% de produit. Valeur pH neutre 7-9.

Pour l'obtention de la basse pression, ouvrir la buse Variojet !

Observer les prescriptions du producteur des produits additifs (p.ex.: Equipement de protection), ainsi que les prescriptions de protection des eaux!

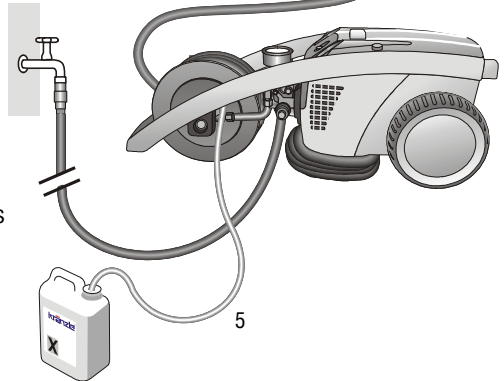

Mise hors service :

1. Arrêter l'appareil.
2. Couper l'alimentation en eau.
3. Ouvrir le pistolet pour laisser s'échapper la pression.
4. Verrouiller le pistolet.
5. Dévisser le tuyau d'alimentation et le pistolet.
6. Vider la pompe: Faire tourner le moteur pendant 20 secondes env.
7. Retirer la prise de courant
8. Hiver: Déposer la pompe dans un local à l'abri du gel
9. Nettoyer le filtre à eau.

Ne jamais ...

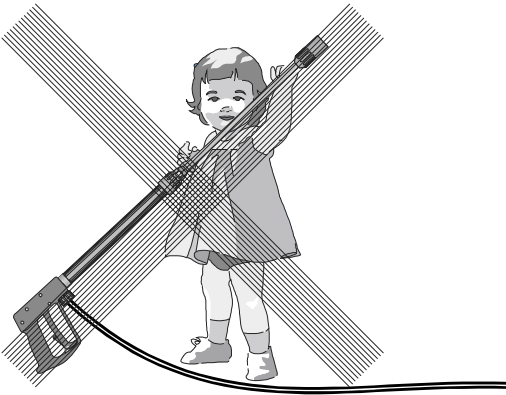

... laisser les
enfants
utiliser un
nettoyeur
haute pression,



... nettoyer
l'appareil
avec le jet haute
pression,

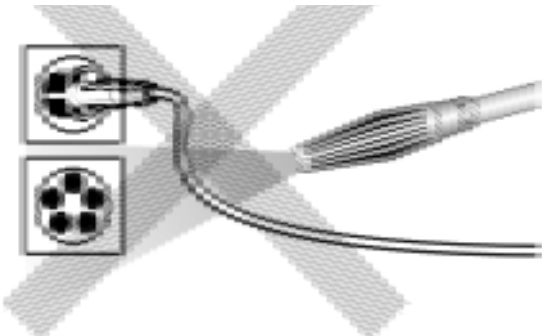

... diriger le jet sur
une prise de
courant!

Ne jamais ...

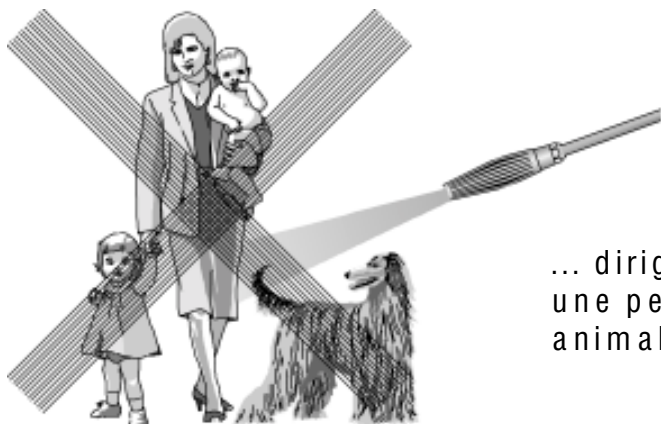

... diriger le jet sur
une personne ou un
animal,

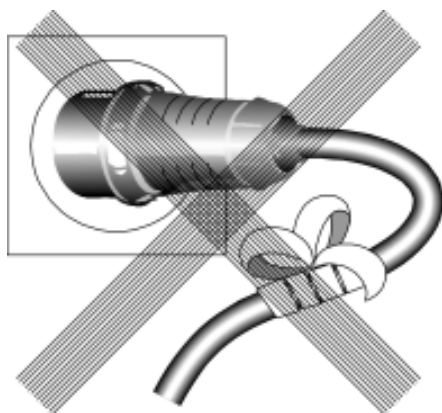

... endommager le
câble ou effectuer
des réparations
inadéquates,

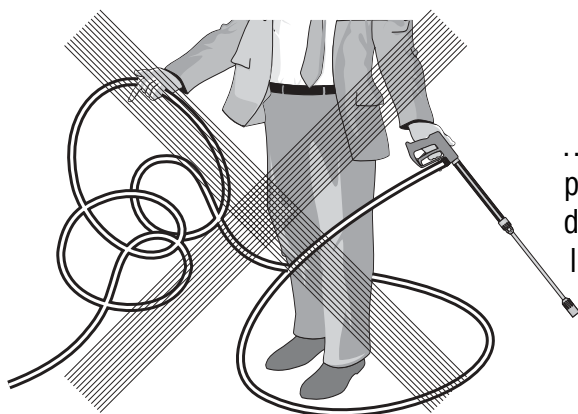

... tendre le flexible haute
pression s'il y a formation
de boucles, le tirer ou le
laisser frotter sur une
arête vive!

Autres possibilités de combinaison...

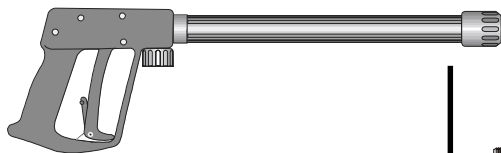

Brosse de lavage rotative
N° de réf. 41.050 1

Flexible de nettoyage de
canalisations

10 m - N° de réf. 41.058 1
15 m - N° de réf. 41.058

Lance bas de caisse,
nouvel article

N° de réf. 41.075 1

Lance de sablage,
N° de réf. 41.068 1

Brosse droite
N° de réf. 41.073

Lance Turbo-Jet
N° de réf. 41.072 5

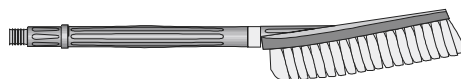
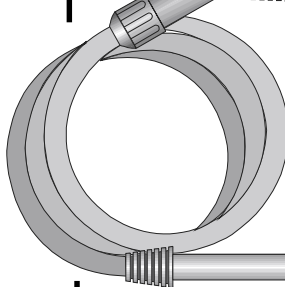
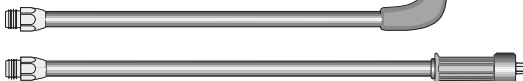
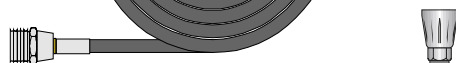
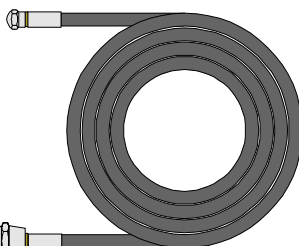
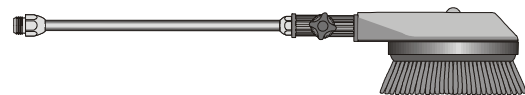

Lors de l'utilisation des accessoires, observer les prescriptions relatives à la protection de l'environnement, à l'élimination des déchets et à la protection des eaux!



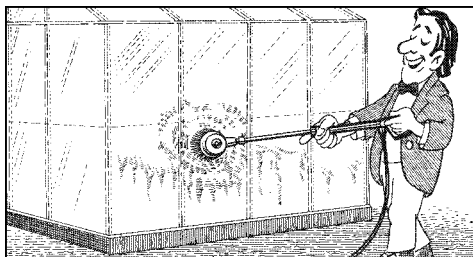

Lavage de voitures, vitrages, caravanes, bateaux, etc..
Brosse de lavage rotative avec rallonge de 40 cm et raccord ST 30, M 22 x 1,5

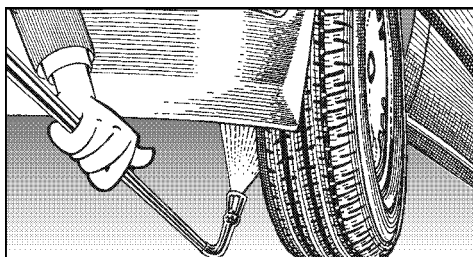

Nettoyage de bas de caisses pour voitures, camions et appareils. Lance de 90 cm, recourbée, avec buse HP et raccord ST 30, M 22 x 1,5. Lors de la projection, la lance doit être en contact avec le sol.

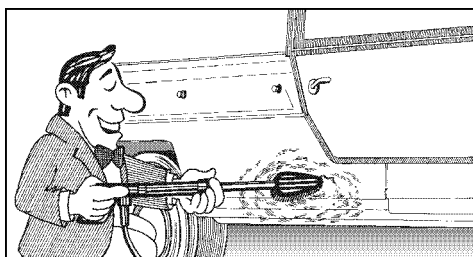

Nettoyage de voitures et de toutes les surfaces lisses. Brosse avec raccord ST 30.

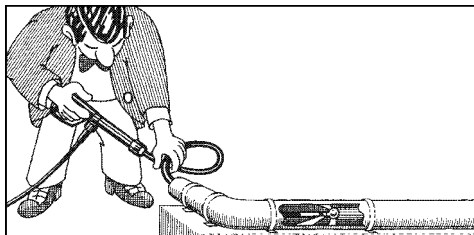

Nettoyage de tubes ou de canalisations.
Flexible de nettoyage de canalisations avec buse KN et raccord ST 30, M 22 X 1,5

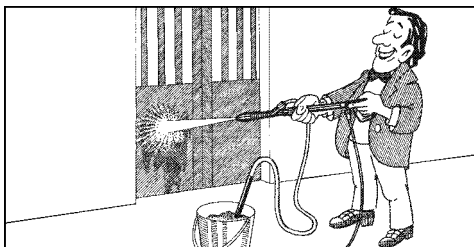

Sablage de restes de peintures, de surfaces rouillées et de façades. Lance de sablage avec dispositif d'aspiration, tuyau flexible PVC de 3 m et raccord ST 30.



L'utilisation de la lance de sablage exige le port de vêtements de protection!
Pour le produit de projection, observer les consignes du producteur!

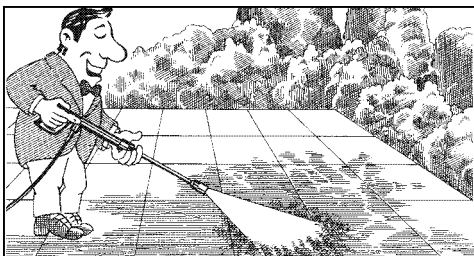

Jet rotatif pour saletés résistantes. Buse rotative avec rallonge de 40 cm et raccord ST 30.

Le débit d'eau est trop faible ou nul!

- Le manomètre indique une pression de 10% supérieure à celle de service!

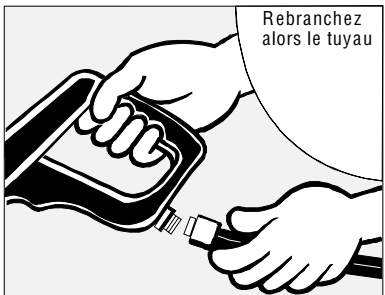
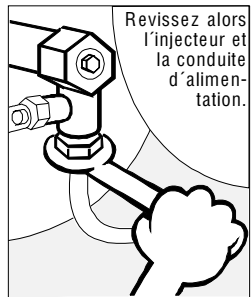
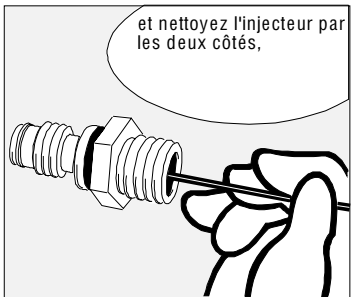
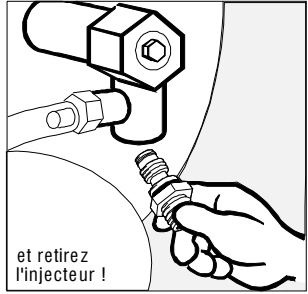
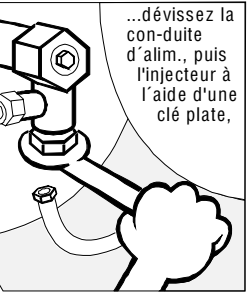
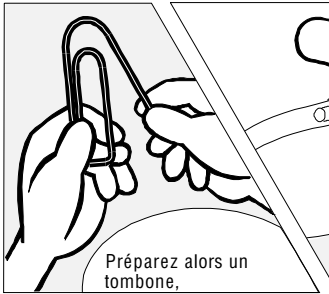
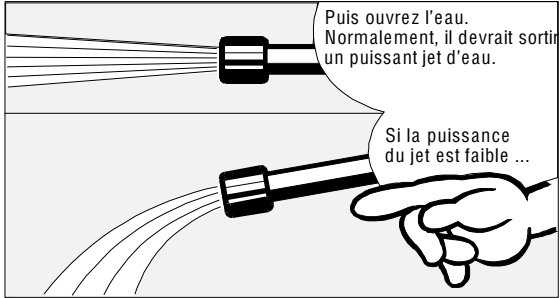
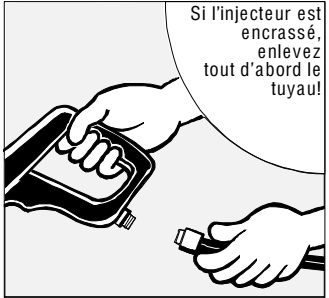

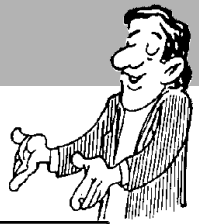

La buse est obturée !

- L'eau ne sort pas, tandis que le manomètre indique pleine pression !

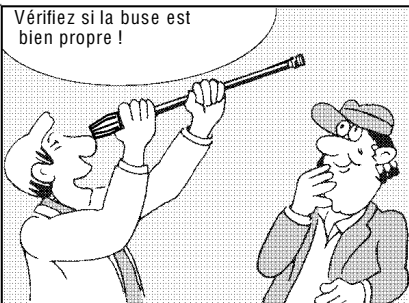
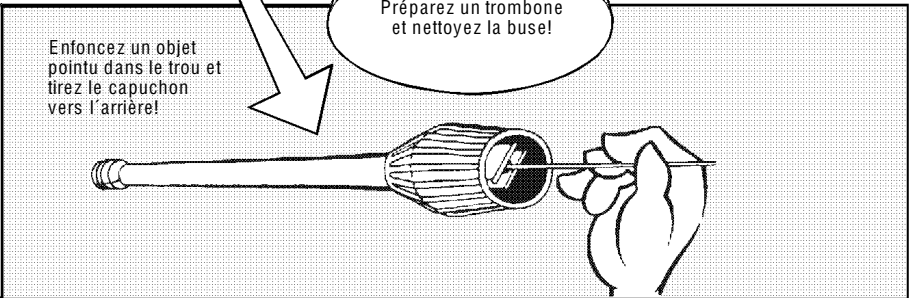
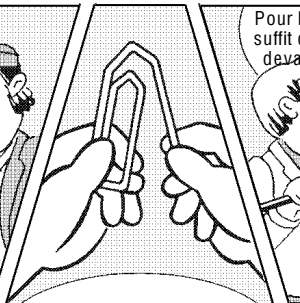
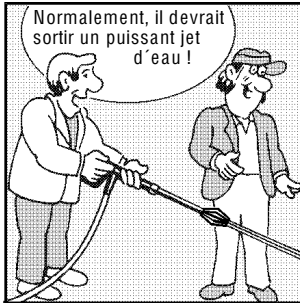
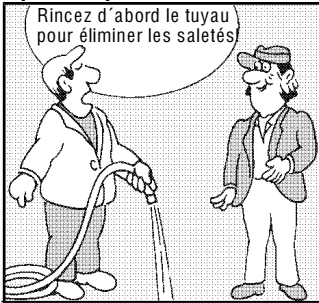

Les soupapes sont obturées ou collées!

- Le manomètre n'indique pas la pression normale.
- L'eau sort par à-coups
- Les soupapes peuvent rester collées à leur siège si l'appareil n'a pas été mis en service pendant une longue durée.
- Le tuyau haute pression vibre.

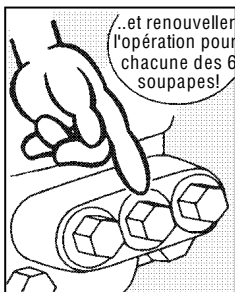
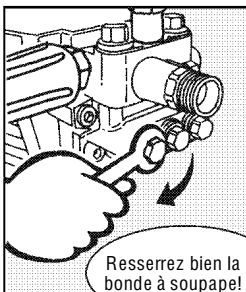
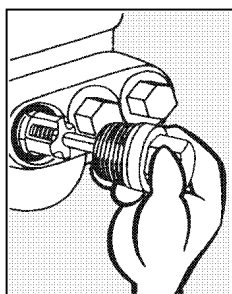
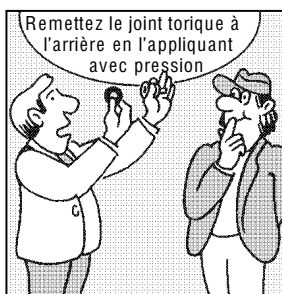
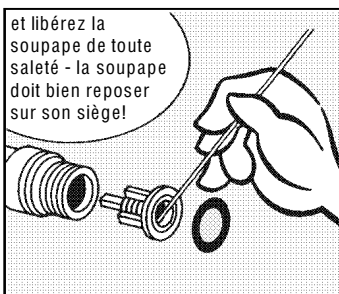
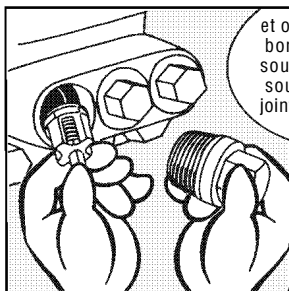
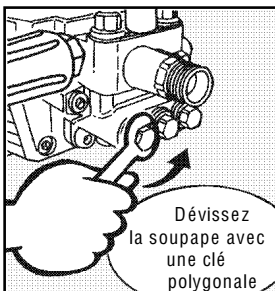
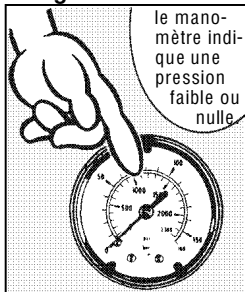

Suppression des fuites au niveau du flexible ou du pistolet

- Après la fermeture du pistolet, le manomètre indique pleine pression!
- Le régulateur de press. s'enclenche et se désenclenche en permanence!

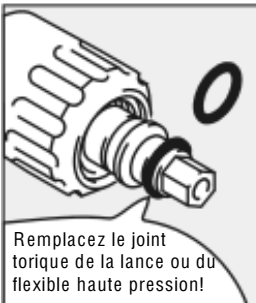
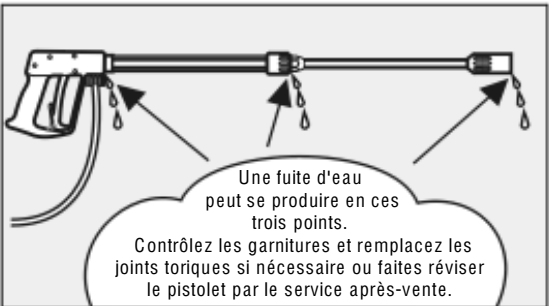
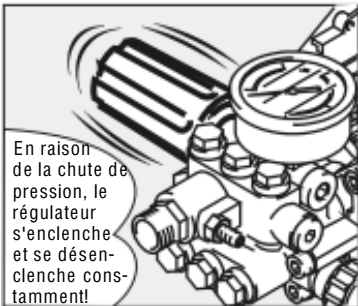
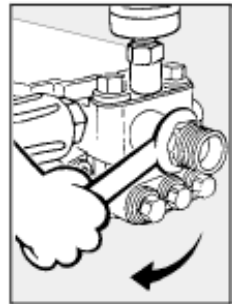
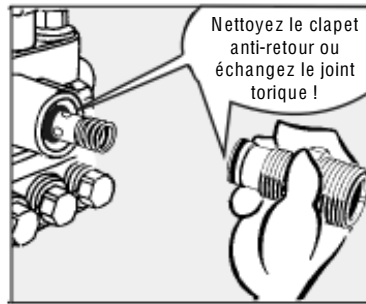
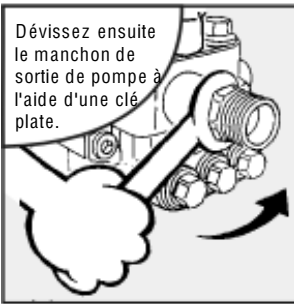
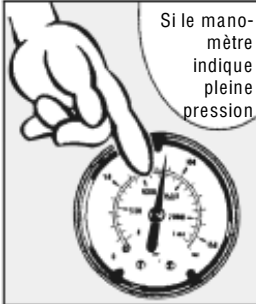

Buse Turbo-Jet (Accessoires spéciaux)

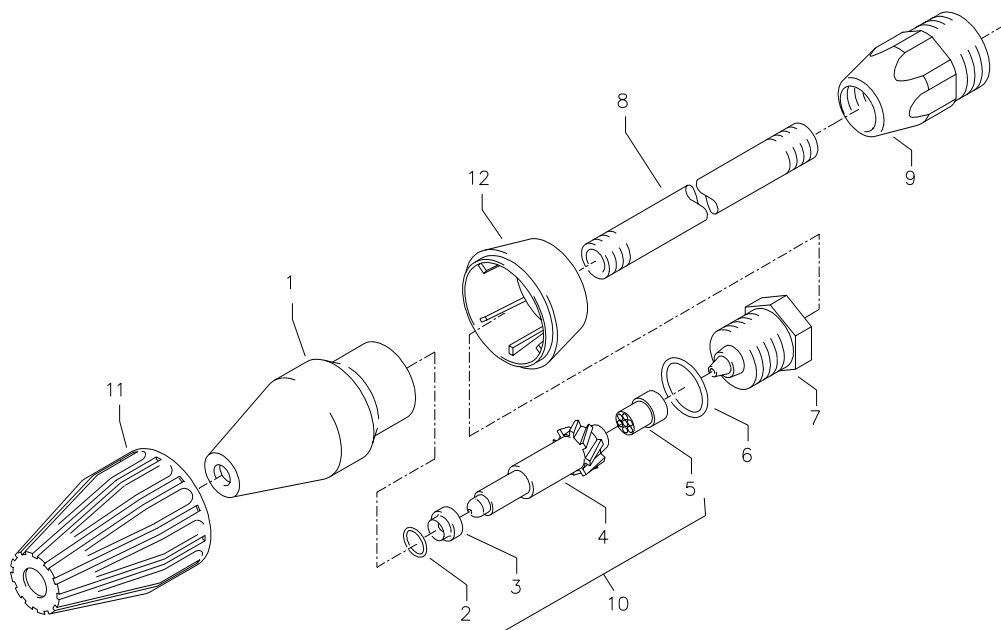

Liste des pièces de rechange KRÄNZLE 1150 / 1150 T Buse Turbo-jet

Pos.	Désignation	Qté	N° de ref.
1	Sprühkörper	1	41.520
2	O-Ring 6,88 x 1,68	1	41.521
3	Düsensitz	1	41.522
4	Düse 045	1	41.523
5	Stabilisator	1	41.524
6	O-Ring	1	40.016 1
7	Sprühstopfen	1	41.526
8	Rohr 400 mm 2x M 12 x 1	1	41.527
9	ST 30-Nippel M 22 x 1,5 / M 12 x 1 ISK	1	13.363
11	Kappe vorn für Schmutzkiller	1	41.528 1
12	Kappe hinten für Schmutzkiller 045	1	41.540 2
	Jeu de réparation Buse Turbo-Jet 045 comprenant: 1x 2; 3; 4; 5		41.097
	Buse Turbo-Jet 045 compl. avec lance		41.072 5

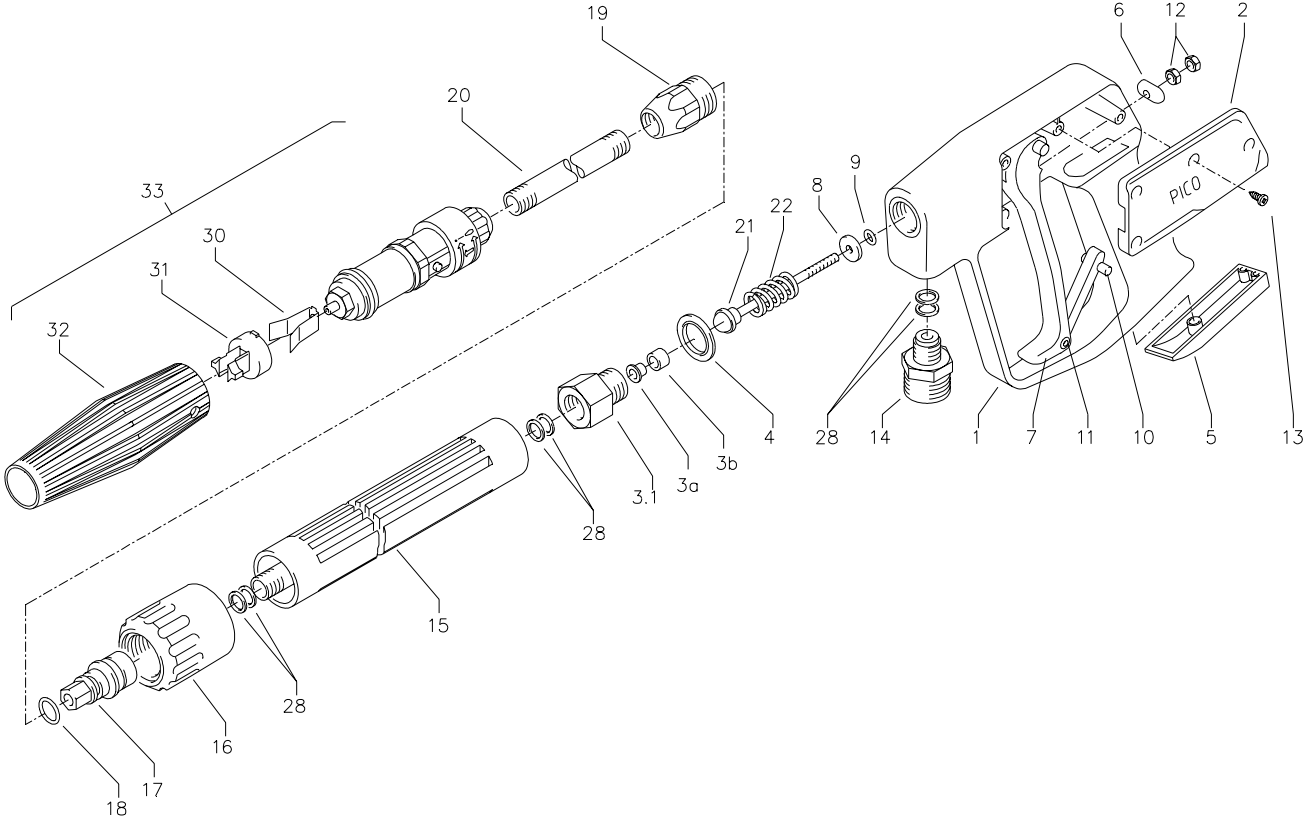

Liste des pièces de rechange KRÄNZLE 1150/1150 T
Pistolet avec lance

Pos.	Désignation	Qté	N° de ref.	Pos.	Désignation	Qté	N° de ref.
1	Handgriff mit Ventilkörper	1	12.165	16	Überwurfmutter ST 30	1	13.276 1
2	Abdeckung seitlich	1	12.166	17	Außen-Sechskant-Nippel	1	13.277 1
3.1	Rohranschlußteil R1/4"	1	12.125	18	O-Ring 9,3 x 2,4	1	13.273
3a+b	Messinghülse mit Teflonsitz	1	12.127	19	ST 30-Nippel	1	13.363
4	Usit-Ring 16,7 x 24 x 1,5	1	12.129	20	Rohr 400 lang, bds. M12 x 1	1	15.002
5	Abdeckung unten	1	12.167	21	Kolbenstange mit Kolben	1	12.143
6	Druckplatte	1	12.168	22	Druckfeder	1	12.145
7	Abzug-Hebel	1	12.169	28	Aluminium-Dichtring	4	13.275
8	Messing-Scheibe	1	12.135	30	Klemmstück	1	41.155 2
9	O-Ring 3,3 x 2,4	1	12.136	31	Halterung für Klemmstück	1	41.155 4
10	Sicherungshebel	1	12.170	32	Kunststoffhülle	1	41.155 1
11	Stift 3 x 17	1	12.171	33	Vario-Jet 045	1	41.155 6
12	Kontermutter M 4	2	12.138		Pistolet Pico compl.		41.053 1
13	Schraube 3,9 x 9,5	4	12.172		Lance compl. av.		41.156
14	ST 30-Nippel	1	13.365		buse Vario-Jet 045		
15	Rohr kunststoffumspritzt bds. R 1/4" AG	1	15.004 2		Kit de réparation "Pico"		12.158
					composé de: 1x positions: 3.1, 3a, 3b, 4, 8, 9, 12, 21, 22		

Agrégat complet

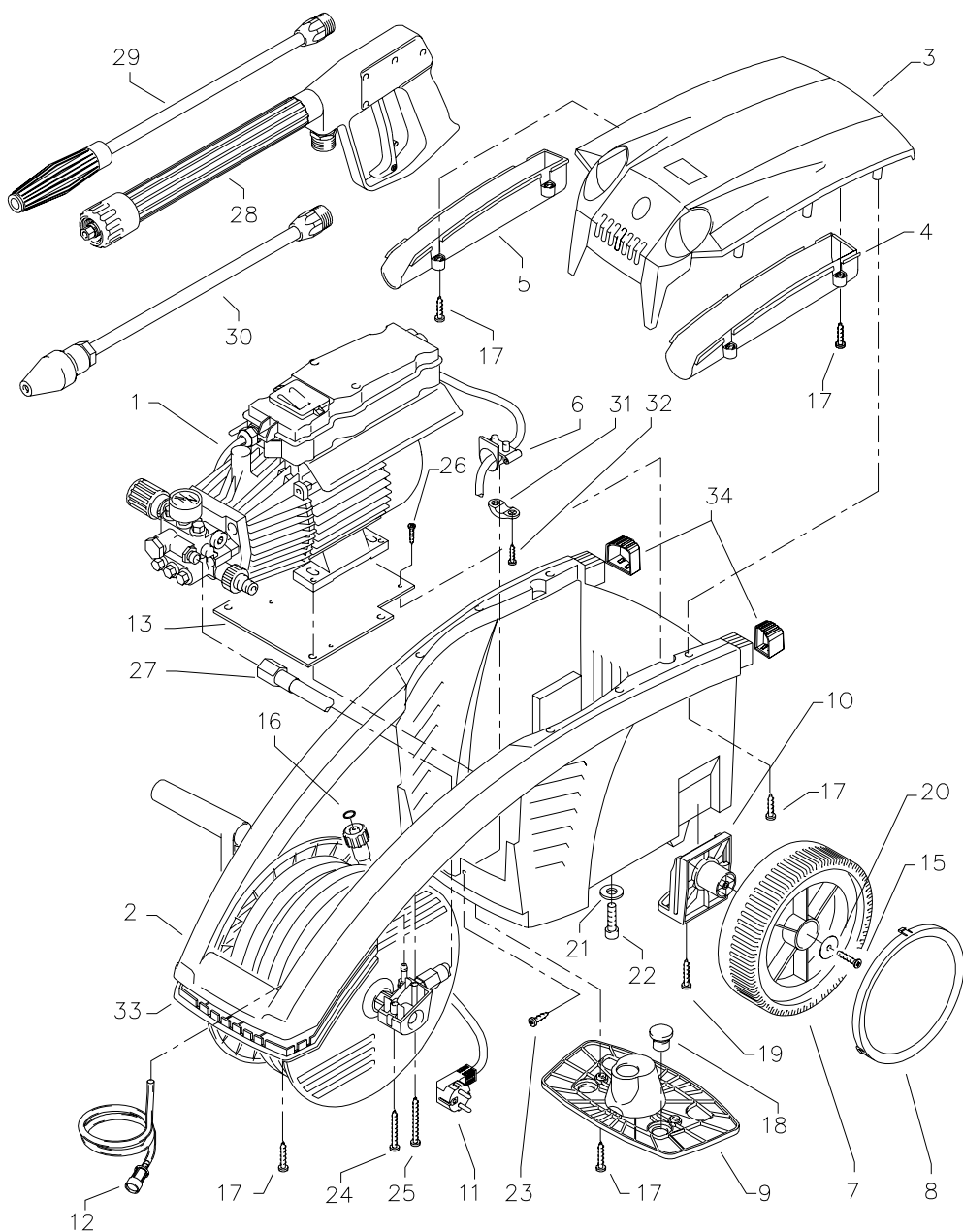

KRÄNZLE 1150 / 1150 T

Liste des pièces de rechange KRÄNZLE 1150 / 1150 T Agrégat complet

Pos.	Désignation	Qté	N° de ref.
2	Fahrgestell	1	44.502
3	Frontplatte " K 1150 "	1	44.503 1
3.1	Frontplatte " K 1150 T "	1	44.503
4	Köcher groß	1	44.506
5	Köcher klein	1	44.507
6	Knickschutz	1	44.509
7	Rad	2	44.538
8	Radkappe	2	45.200 8
9	Kabelhalteplatte	1	44.505
10	Achse	2	44.504
11	Netzanschlußkabel	1	41.092
12	Chemikaliensaugschlauch mit Filter	1	15.038
13	Versteifungsplatte	1	44.511
15	Kunststoffsenschraube 5,0 x 20	2	45.421 1
16	O-Ring 9,3 x 2,4	2	13.273
17	Kunststoffschraube 5,0 x 20	20	43.018
18	Auflagepuffer	2	44.510
19	Kunststoffschraube 5,0 x 30	2	41.412
20	Scheibe 40 x 6 x 1,5 (Stahl)	2	45.216 7
21	Unterlegscheibe 8,4	4	50.186
22	Innensechskantschraube M 8x 30	4	41.036 1
23	Kunststoffschraube 4,0 x 16	2	43.417
24	Kunststoffschraube 5,0 x 50	2	41.411
25	Kunststoffschraube 5,0 x 70	2	44.519
26	Kunststoffschraube 3,5 x 14	2	44.525
27	Anschlußleitung Schlauchtrommel	1	44.520
28	PICO-Pistole	1	41.053 1
29	Vario-Jet 045 kpl. mit Lanze	1	41.156
30	Schmutzkiller	1	41.072 5
31	Kabelklemme	1	43.431
32	Schraube 3.5 x 16	2	44.161
33	Griffabdeckung	1	44.535
34	Gummipuffer links+rechts	1	44.536

Moteur

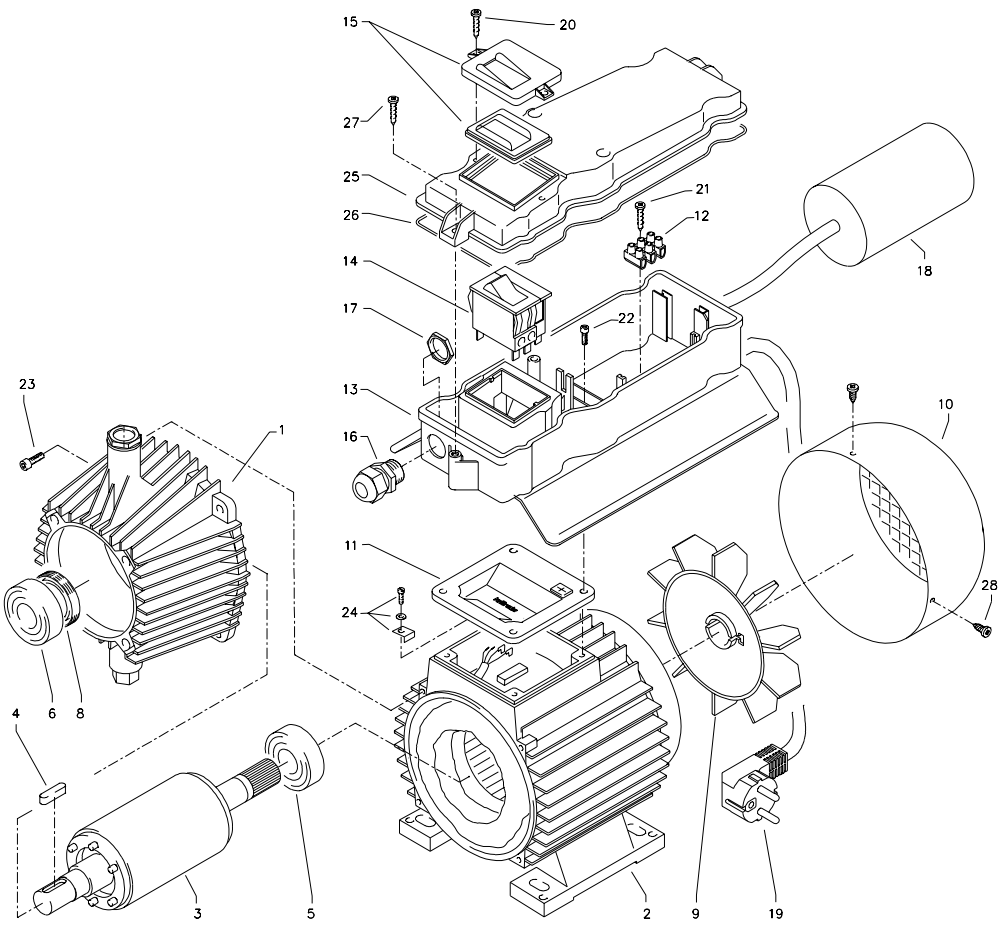

KRÄNZLE 1150 / 1150 T

Liste des pièces de rechange KRÄNZLE 1150 / 1150 T Moteur

Pos. ref.	Désignation	Qté	N° de
1	Ölgehäuse	1	44.501
2	Motorgehäuse mit Stator	1	23.002
3	Motorwelle mit Rotor	1	43.024
4	Paßfeder 6 x 6 x 20	1	41.483 1
5	Motor-Lager B-Seite Z-Lager	1	43.025
6	Motor-Lager A-Seite Schulterl.	1	43.026
8	Öldichtung 25 x 35 x 7	1	41.024
9	Lüfterrad	1	43.028
10	Lüfterhaube	1	41.497
11	Flachdichtung	1	44.513
12	Lüsterklemme 3-pol.	1	43.031 2
13	Schaltkasten	1	44.508
14	Schalter mit 13,5 A-Überstromauslöser	1	41.110 2
15	Klemmrahmen mit Schalterabdichtung	1	43.453
16	Kabelverschraubung PG 11	1	41.419
17	Gegenmutter PG 11	1	44.521
18	Kondensator 40 µF	1	43.035
19	Netzkabel für 230V / 50/60Hz	1	41.092
20	Blechschrabe 3,5 x 9,5	2	41.088
21	Blechschrabe 2,9 x 16	1	43.036
22	Innensechskantschr. M 5 x 12	4	40.134
23	Innensechskantschr. M 5 x 30	4	42.130
24	Erdungsschraube kpl.	1	43.038
25	Deckel für Schaltkasten	1	44.512
26	Dichtung für Deckel	1	44.522
27	Kunststoffschrabe 5,0 x 25	4	41.414
28	Blechschrabe 3,9 x 9,5	3	41.636
	Moteur complet avec carter à huile et ventilateur sans éléments électriques pour 230V / 50 Hz	1	44.530

Transmission

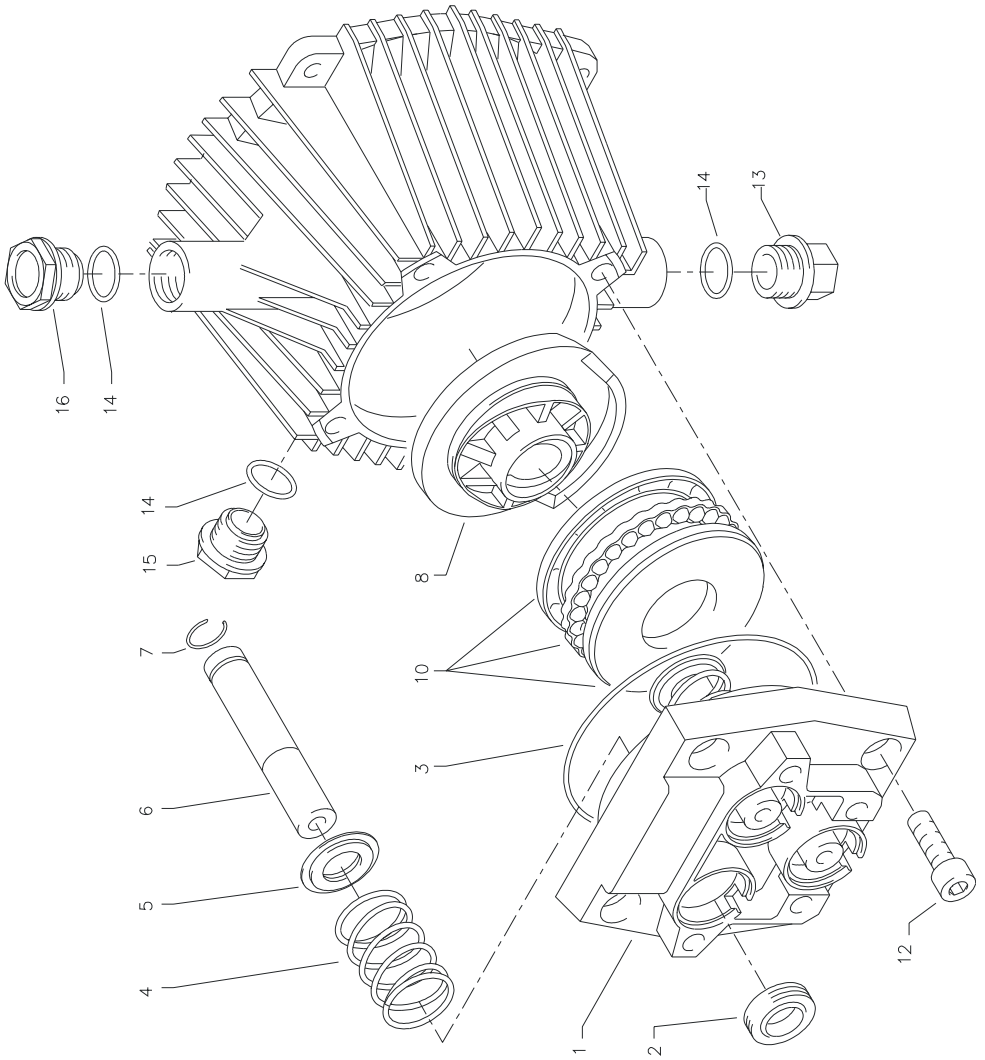

Liste des pièces de rechange KRÄNZLE 1150 / 1150 T
Transmission

Pos.	Désignation	Qté	N° de ref.
1	Gehäuseplatte	1	43.003
2	Öldichtung 14 x 24 x 7	3	41.631
3	O-Ring 83 x 2	1	43.039
4	Plungerfeder	3	43.040
5	Federdruckscheibe 14 mm	3	43.041
6	Plunger 14 mm	3	43.005
7	Sprengring 14 mm	3	41.635
8.1	Taumelscheibe 9,5° für K1150	1	41.028-9,5
8.2	Taumelscheibe 9,25° für K1150 T (bitte Taumelwinkel mit angeben)	1	41.028-9,25
10	Axial-Rillenkugellager 3-teilig	1	43.486
12	Innensechskantschraube M 8 x 25	4	40.053
13	Verschlußschraube M 18 x 1,5	1	41.011
14	O-Ring 12 x 2	2	15.005 1
15	Ölschauglas	1	42.018 1
16	Ölverschlußschraube rot	1	43.437

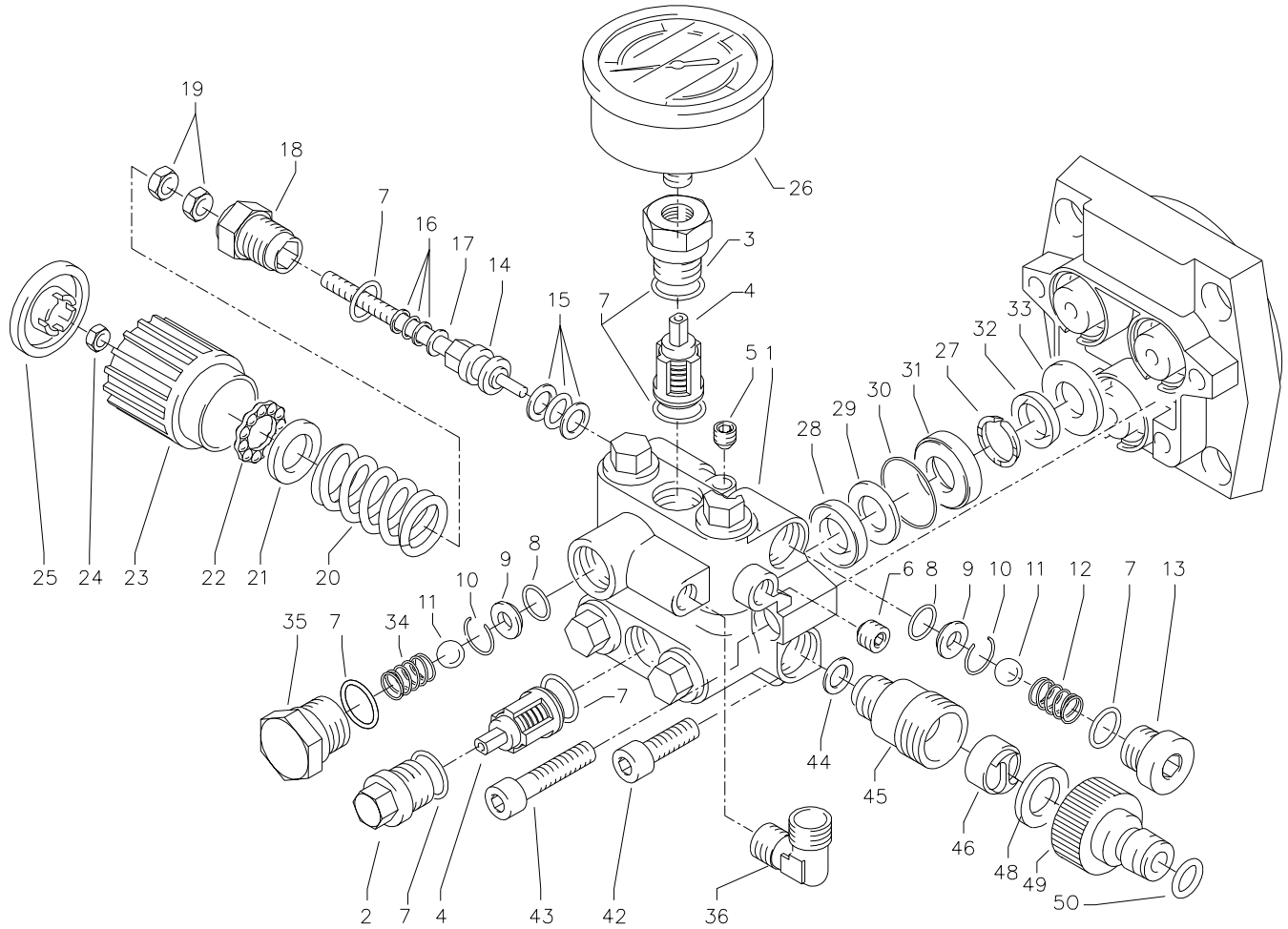

Liste des pièces de rechange KRÄNZLE 1150 T Chapelle à soupapes

Pos.	Désignation	Qté	N° de ref.	Pos.	Désignation	Qté	N° de ref.
1	Ventilgehäuse	1	44.523	31	Leckagering	3	43.053
2	Ventilstopfen	5	41.011	32	Manschette 14 x 20 x 4/2	3	43.054
3	Ventilstopfen mit R1/4" IG	1	41.011 1	33	Zwischenring mit Abstützung	3	43.055
4	Ventile (rot)	6	41.612	34	Rückschlagfeder	1	14.120 1
5	Dichtstopfen M 8 x 1	1	13.158	35	Verschlußstopfen für Kugelrücks.v.	1	44.524
6	Dichtstopfen M 10 x 1	1	43.043	36	Ermetowinkel R1/4"x8	1	40.179
7	O-Ring 12 x 2	15	15.005 1	42	Innensechskantschr. M 8 x 25	2	40.053
8	O-Ring 11 x 1,5	2	12.256	43	Innensechskantschr. M 8 x 40	2	43.059
9	Edelstahlsitz	2	14.118	44	Dichtring Kupfer	1	14.149
10	Sicherungsring	2	13.147	45	Sauganschluß	1	41.016
11	Edelstahlkugel 8,5 mm	2	13.148	46	Wasserfilter	1	41.046 1
12	Edelstahlfeder	1	14.119	48	Gummi Dichtring	1	41.047 1
13	Verschlußschraube	1	14.113	49	Steckkupplung	1	41.047 2
14	Steuerkolben 6 mm für AZ	1	43.044	50	O-Ring	1	41.047 3
15	Parbaks für Kolben 14 mm	1	14.123 1				
16	Parbaks für Spindel 6 mm	1	14.123 2				
17	MS-Scheibe	1	43.045		Lot de réparation Soupapes		41.648
18	Kolbenführung 6 mm	1	14.130 1		6x Pos. 4, 12x Pos. 7		
19	Mutter M 6	2	14.127 1				
20	Feder schwarz für AZ-Pumpe	1	43.046		Lot de réparation manchettes		43.060
21	Federdruckscheibe	1	43.047		3x Pos. 28; 3x Pos. 29; 3x Pos. 30, 3x Pos. 32		
22	Kugellager	1	43.048		Chapelle à soupapes compl.		44.531
23	Handrad M 6 für AZ-Pumpe	1	43.049		Pos. 1-25; Pos. 27-43		
24	Mutter M 6 mit SW 8	1	43.010				
25	Kappe für Handrad AZ-Pumpe	1	43.050		Piston de distr. av. garnitures		44.532
26	Manometer	1	15.039		Pos. 14; Pos. 15		
27	Stützring	3	43.091				
28	Gewebemanschette 14x24x5	3	41.613 1		Piston de distribution		44.532 1
29	Backring 14 x 24	3	41.614		complet avec poignée		
30	O-Ring 26 x 2	3	43.052		Pos. 7; Pos. 14-25		

Chapelle à soupapes K 1150

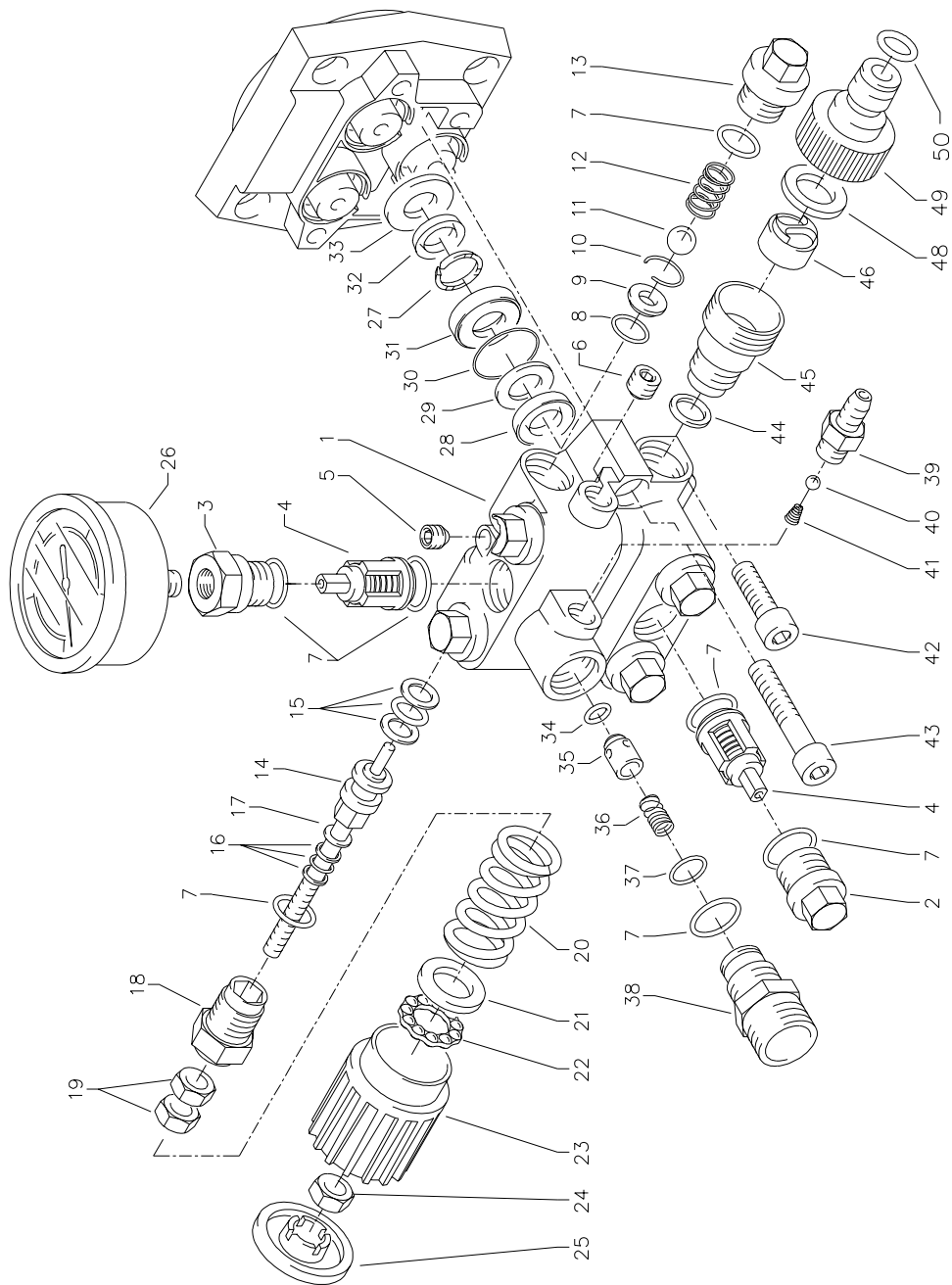

KRÄNZLE 1150

Liste des pièces de rechange KRÄNZLE 1150 Chapelle à soupapes

Pos.	Désignation	Qté	N° de ref.	Pos.	Désignation	Qté	N° de ref.
1	Ventilgehäuse AZ 14mm	1	43.007	31	Leckagering	3	43.053
2	Ventilstopfen	5	41.011	32	Manschette 14 x 20 x 4/2	3	43.054
3	Ventilstopfen mit R1/4" IG	1	41.011 1	33	Zwischenring mit Abstützung	3	43.055
4	Ventile (rot)	6	41.612	34	O-Ring Viton 5,23 x 2,62	3	43.056
5	Dichtstopfen M 8 x 1	1	13.158	35	Rückschlagkörper	1	43.009
6	Dichtstopfen M 10 x 1	1	43.043	36	Rückschlagfeder	1	43.057
7	O-Ring 12 x 2	15	15.005 1	37	O-Ring 12 x 1,5	1	43.058
8	O-Ring 11 x 1,5	1	12.256	38	Ausgangsst. Inj. ST30 M2x1,5	1	43.008
9	Edelstahlsitz	1	14.118	39	Saugzapfen Schlauchanschluß	1	13.236
10	Sicherungsring	1	13.147	40	Edelstahlkugel 5,5 mm	1	13.238
11	Edelstahlkugel 8,5 mm	1	13.148	41	Edelstahlfeder	1	13.239
12	Edelstahlfeder	1	14.119	42	Innensechskantschr. M 8 x 25	2	40.053
13	Verschlußschraube	1	14.113	43	Innensechskantschr. M 8 x 40	2	43.059
14	Steuerkolben 6 mm für AZ	1	43.044	44	Dichtring Kupfer	1	14.149
15	Parbaks für Kolben 14 mm	1	14.123 1	45	Sauganschluß	1	41.016
16	Parbaks für Spindel 6 mm	1	14.123 2	46	Wasserfilter	1	41.046 2
17	MS-Scheibe	1	43.045	48	Gummi-Dichting	1	41.047 1
18	Kolbenführung 6 mm	1	14.130 1	49	Steckkupplung	1	41.047 2
19	Mutter M 6	2	14.127 1	50	O-Ring	1	41.047 3
20	Feder schwarz für AZ-Pumpe	1	43.046	Lot de réparation Soupapes 41.648			
21	Federdruckscheibe	1	43.047	6x Pos. 4, 12x Pos. 7			
22	Kugellager	1	43.048	Lot de réparation manchettes 43.060			
23	Handrad M 6 für AZ-Pumpe	1	43.049	3x Pos. 28; 3x Pos. 29; 3x Pos. 30, 3x Pos. 32			
24	Mutter M 6 mit SW 8	1	43.010	Chapelle à soupapes compl. 44.533			
25	Kappe für Handrad AZ-Pumpe	1	43.050	Pos. 1-25; Pos. 27-48			
26	Manometer	1	15.039	Piston de distr. av. garnitures 44.532			
27	Stützring	3	43.091	Pos. 14; Pos. 15			
28	Gewebemanschette 14x24x5	3	41.613 1	Piston de distribution 44.532 1			
29	Backring 14 x 24	3	41.614	complet avec poignée			
30	O-Ring 26 x 2	3	43.052	Pos. 7; Pos. 14-25			

Enrouleur

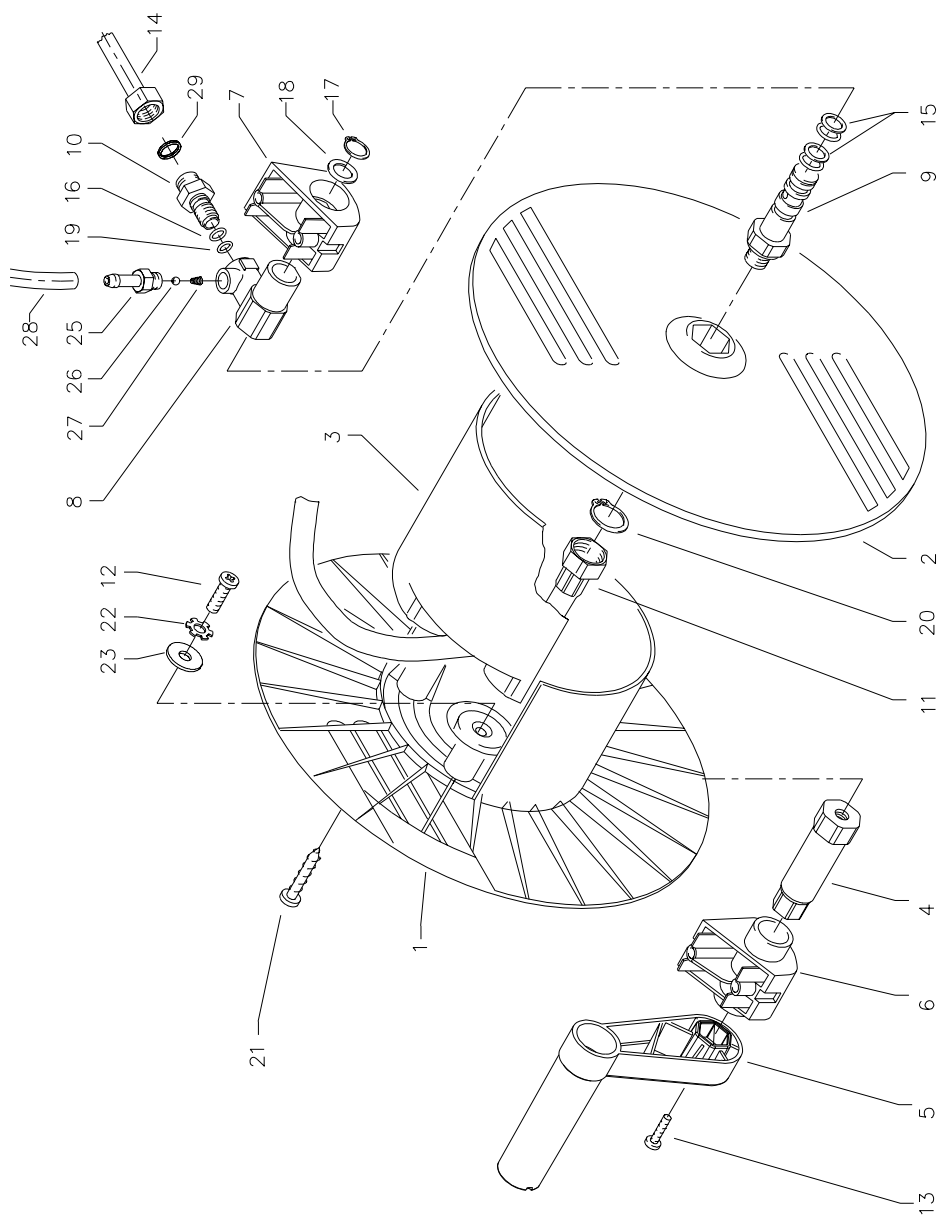

Liste des pièces de rechange KRÄNZLE 1150 T
Enrouleur

Pos.	Désignation	Qté	N° de ref.
1	Schale groß	1	40.160
2	Schale klein	1	40.161
3	Knickschutz	1	40.162
4	Antriebswelle	1	44.517
5	Kurbel	1	40.165
6	Lagerklotz links	1	44.515
7	Lagerklotz rechts	1	44.516
8	Drehgelenk	1	40.167
9	Achse mit Wasserführung	1	44.518
10	Eingangsinjektor	1	40.169
11	HD-Schlauch NW 6 15 m	1	40.170
12	Schraube M 6 x 16	1	40.171 1
13	Schraube M 5 x 10	1	43.021
14	Anschlußrohr Ermeto Edelstahl	1	44.520
15	Parbaks 16 mm	2	13.159
16	O-Ring 10 x 2	1	43.068
17	Sicherungsring 16 mm	1	40.182
18	Scheibe MS 16 x 24 x 2	1	40.181
19	O-Ring 6,68 x 1,78	1	40.585
20	Sicherungsring 20 mm	1	40.172
21	Kunststoffschraube 5,0 x 20	4	43.018
22	Zahnscheibe 6,4	1	40.183
23	Scheibe DIN9021 6,4	1	50.174
25	Saugzapfen Schlauchanschluß	1	13.236
26	Edelstahlkugel 5,5 mm	1	13.238
27	Edelstahlfeder	1	13.239
28	Chemikaliensaugschlauch mit Filter	1	15.038
29	O-Ring 6 x 0,8	2	40.177

Schéma des connexions

Schéma des connexions KRÄNZLE K 1150 - 1150 T

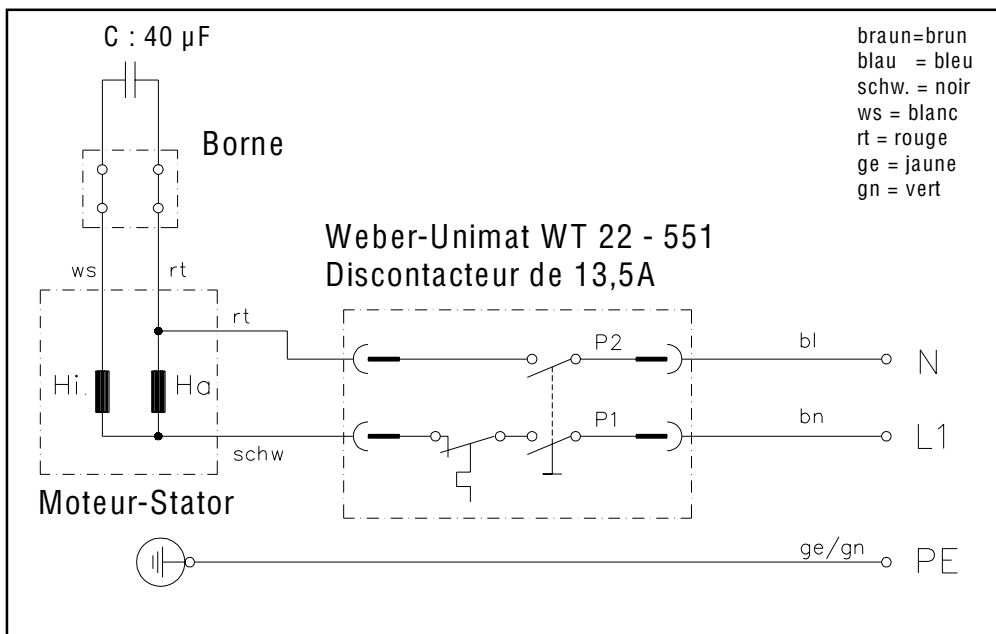

Prescriptions générales

Contrôle

Conformément aux "directives relatives aux pompes à jet de liquide", le nettoyeur haute pression devra être soumis, en cas de nécessité, et au moins tous les 12 mois, à un contrôle réalisé par un spécialiste afin de déterminer s'il répond aux exigences de sécurité requises. Les résultats du contrôle devront être fixés par écrit. Il n'est pas nécessaire qu'ils soient relevés de manière formelle.

Prévention contre les accidents

L'équipement de l'appareil a été conçu afin d'exclure tout accident sous l'effet d'une utilisation adéquate. L'utilisateur doit être informé des risques de blessure que constituent l'échauffement des éléments du nettoyeur et la haute pression du jet. Observer les "Directives relatives aux pompes à jet de liquide". (Voir pages 14 et 15).

Vidange:

Contrôler le niveau d'huile à l'aide de l'indicateur de niveau d'huile avant chaque mise en service. (N'utiliser l'appareil que dans sa position horizontale!) Le niveau d'huile doit atteindre le milieu de l'indicateur. Si le taux d'humidité relative est élevé et en cas de variations importantes de la température, une formation d'eau de condensation est possible (l'huile prend alors une couleur grisâtre); Dans ce cas, il est nécessaires de changer l'huile .

Première vidange au bout des 50 premières heures de service environ. Ensuite, il n'est plus nécessaire de procéder à un changement de l'huile durant toute la durée de vie de l'appareil. S'il est toutefois nécessaire de changer l'huile à la suite d'une réparation ou si l'huile prend une couleur grisâtre, ouvrir alors le bouchon de l'indicateur de niveau d'huile au-dessus d'un récipient et procéder à la vidange de l'appareil. L'huile usée recueillie dans le récipient devra être éliminée en respectant les prescriptions de protection de l'environnement.

Nouvelle huile: 0,25 l - Huile moteur: W 15/40

Fuites d'huile

Si le nettoyeur perd de l'huile, consulter immédiatement le service après-vente (vendeur) le plus proche. (Pollution, endommagement de la transmission)

Garantie

Selon les conventions de la VDMA, nos appareils sont garantis 24 mois.

Cette garantie expirera aussitôt en cas de modifications des dispositifs de sécurité, de dépassement des valeurs limites de vitesse de rotation ou des valeurs limites de température, de mise en service sous tension trop faible, avec manque d'eau d'alimentation ou avec eau sale ainsi qu'en cas d'endommagement, de puis l'extérieur, du manomètre, des buses, du flexible H.P. ou du dispositif de pulvérisation. De même, en cas d'erreur de manipulation ou d'utilisation de l'appareil. Les pièces d'usure ne font pas l'objet de cette garantie. En outre, sont applicables les consignes formulées dans notre manuel d'utilisation.

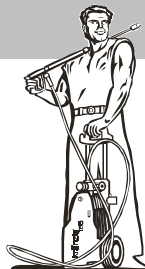

I. Kränzle GmbH
Elpke 97
33605 Bielefeld

Déclaration de conformité CE

dans le sens de la directive CE relative aux machines 98/37/EU, annexe II A, de la directive relative CE aux appareils base tension 73/23 CEE ainsi que de la directive CE-CEM 89/336

Nous déclarons, par la présente,

que le type de construction des appareils **K 1150/ K 1150 T**

est conforme aux prescriptions
afférentes, ci-après

79/113 CEE 81/1051 CEE

Normes harmonisées
appliquées,
tout particulièrement

**EN 292 Partie 1 et Partie 2
EN 60 204 Partie 1
EN 50 082-2
EN 61 000 3-2 3-3
EN 55 014
EN 55 104 - 2**

Spécifications techniques
nationales appliquées,
tout particulièrement

**DIN VDE 0700 partie 79
DIN IEC 61 J (CO) 17**

Organe de contrôle déclaré ¹⁾
selon annexe VII

TÜV Hannovre

chargé ²⁾

- de la garde des dossiers conformément à l'annexe VI ou
- du contrôle de la bonne application des normes harmonisées afférentes et de la certification des documents remis en bonne et due forme, en application de l'annexe VI ou
- de l'examen de type CE (Certificat de contrôle de type CE numéro ...)

Bielefeld, le 25/08/98

A handwritten signature in black ink, appearing to read 'Droitsch'.

Droitsch
(Directeur)

Notes

Notes

Notes



N° de réf.: 30 236 2